



DAILY



DAILY 55C17 - CHASSI CABINE/CABINE DUPLA

IVECO

DAILY 55C17 – CHASSI CABINE/CABINE DUPLA

Motor	
Motor	Iveco FPT FIC
N° Cilindros/Cilindrada total – cm ³	4 / 2998 cm ³
Diâmetro/Curso do pistão	95,8 x 104 mm
Relação de compressão	17,5 ± 0,5:1
Potência máxima	170 cv (3500 rpm)
Torque máximo	400 Nm (1300 - 2700 rpm)
Transmissão	
Marca/Modelo	ZF 6S 420
Tipo	Sincronizado
Acionamento	Manual
Número de marchas	6 à frente sincronizadas e 1 à ré
Relação da última marcha	0,723:1
Embreagem	
Tipo	Sistema monodisco a seco com acionamento hidráulico tipo puxado
Diâmetro do disco	280 mm
Eixo dianteiro	
Marca/Modelo	Streparava 5819
Tipo	Mecanismo barra torção
Eixo traseiro	
Marca	DANA 267
Tipo	Simplex redução
Relação de redução	4,10:1
Suspensão	
Dianteira	Amortecedores telescópicos de dupla ação Barra estabilizadora
Traseira	Feixe de molas semielípticas Amortecedores telescópicos de dupla ação Barra estabilizadora
Desempenho (cálculo teórico)	
Velocidade máxima em PBT no plano (km/h)	120

Capacidade de rampa em PBT (%)	47%				
Relação PBTC/Potência (kg/cv)	31				
Dimensões (mm)					
Entre-eixos (A)	A	3450	3750	3450	3750
Comprimento	B	5905	6515	5905	6515
Largura total	E	2025	2025	2025	2025
Altura (max descarregado)	K	2280	2275	2295	2290
Bitola anterior	M	1700	1700	1700	1700
Bitola posterior	N	1541	1541	1541	1541
Vão livre eixo dianteiro		190	190	190	190
Vão livre eixo traseiro	P	150	150	150	150
Altura do chassi ao solo	L	713	717	704	710
Balanço anterior		998	998	998	998
Balanço posterior	D	1355	1665	1355	1665
Raio de giro do pneu		6800	7200	6800	7200
Raio de giro parede a parede		7300	7800	7300	7800
Comprimento da carroceria - peso		3400	4010	2650	3260
Comprimento da carroceria - volume		4110	4590	3360	3840
Comprimento da carroceria - VUC		3892	3892	3142	3142
Largura da carroceria recomendada		2220	2220	2220	2220
Pesos					
Peso em ordem de marcha					
Eixo dianteiro		1395	1410	1480	1500
Eixo traseiro		735	740	835	830
Total		2130	2150	2315	2330
Capacidade técnica por eixo					
Dianteiro		1900	1900	1900	1900
Traseiro		3700	3700	3700	3700
PBT					
PBT Total (técnico)		5600	5600	5600	5600
PBT Total (legal)		5300	5300	5300	5300
CMT		8000	8000	8000	8000
Capacidade de carga (legal)		3170	3150	2985	2970
Capacidade de carga (técnico)		3470	3450	3285	3270

Chassi	
Tipo	Tipo escada, longarinas planas com perfil "C", unidas por travessas rebatidas e aparafusadas à alma
Material	FeE 420
Bitola do quadro	854 mm
Dimensões	174 x 66 x 5 mm
Módulo seccional (Wx)	144
Direção	
Marca	TRW
Tipo	Pinhão e cremalheiras, com acionamento hidráulico
Relação de redução	47,4:1
Freios	
Freio de serviço	Discos ventilados na dianteira e maciços na traseira
Acionamento	Hidráulico, servoassistido
Freio de estacionamento	Tambores nas rodas traseiras
Acionamento	Mecânico
Rodas e pneus	
Tipo	Roda a disco de aço
Aro das rodas	5,0" x 16'
Pneus	195/75R16
Volumes de abastecimento	
Tanque de combustível	
Capacidade do tanque	100 L (Série) / 70 L (Opcional)
Material do tanque	Plástico
Cárter de óleo do motor	6,9 L
Sistema de arrefecimento	10,2 L
Óleo da caixa de câmbio	2,2 L
Sistema elétrico	
Alternador	14V - 110A
Tensão nominal	12V
Bateria	110 Ah

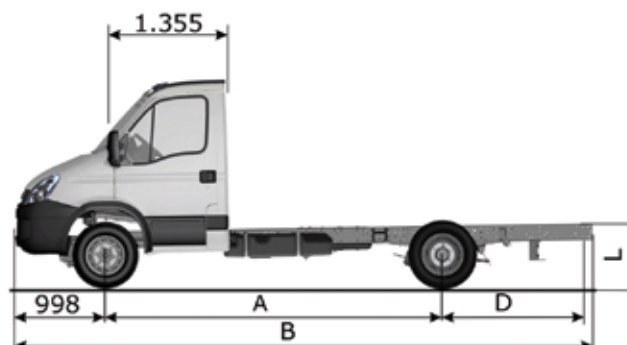
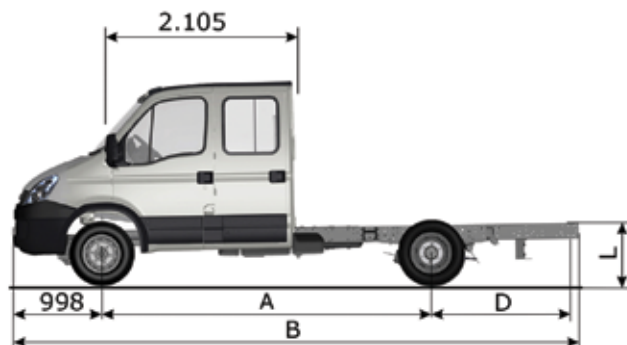

CENTRO DE ATENÇÃO AO CLIENTE
0800 702 3443
www.iveco.com.br

Fotos e desenhos meramente ilustrativos.

A Iveco, em respeito aos seus clientes e visando atendê-los com veículos com o mais elevado grau tecnológico, reserva-se o direito de aprimorar seus produtos continuamente. Portanto, as especificações constantes neste folheto poderão ser alteradas, a qualquer momento, sem prévio aviso.



Veículo atende a legislação Proconve P7.
 Abastecimento deve ser feito com Diesel S50.