



VERTIS HD



VERTIS HD 90V18

IVECO

VERTIS HD 90V18

Motor	
Motor	Iveco FPT NEF4
Nº Cilindros/Cilindrada total	4 cilindros/3920 cm³
Diâmetro/Curso do pistão	102 x 120 mm
Relação de compressão	17:1 + ou - 0,5
Sistema de injeção	Injeção direta (Common Rail)
Potência máxima	177 cv (130 Kw) @ 2700 rpm
Torque máximo	570 Nm (58 Kgfm) @ 1250 a 2100 rpm
Transmissão	
Marca/Modelo	ZF 5S 580 TO
Acionamento	Mecânico
Número de marchas	5 à frente sincronizadas e 1 à ré
Relação de marchas	5,72:1 / 2,73:1 / 1,61:1 / 1:1 / 0,76:1 ré 5,24:1
Embreagem	
Tipo	Sistema monodisco a seco com acionamento hidráulico
Diâmetro do disco	330 mm
Eixo dianteiro	
Marca/Modelo	SIFCO C09941
Tipo	Eixo rígido
Eixo traseiro	
Marca	Meritor MS-13-113
Tipo	Simplex redução
Relação de redução	4,10:1
Suspensão	
Dianteira	Molas parabólicas Amortecedores telescópicos de dupla ação Barra estabilizadora
Traseira	Molas parabólicas de duplo estágio Amortecedores telescópicos de dupla ação Barra estabilizadora
Desempenho cálculo teórico	
Velocidade máxima em PBT no plano (km/h)	120
Capacidade de rampa em PBT (%)	42%
Relação PBT/Potência (kg/cv)	50,85

Dimensões (mm)					
Distância entre-eixos	A	3330	3690	4455	
Comprimento	B	6183	6723	7870	
Largura cabine	C	2082	2082	2082	
Altura total	D	2377	2377	2377	
Bitola eixo dianteiro	E	1876	1876	1876	
Bitola eixo traseiro		1694	1694	1694	
Balanço dianteiro	G	1191	1191	1191	
Balanço traseiro	H	1665	1845	2227	
Linha de carga	L	825	825	825	
Altura do chassi ao solo (PBT)	R	752	752	752	
Largura total		2160	2160	2160	
Vão livre (eixo dianteiro)	I	271	271	271	
Vão livre (eixo traseiro)		217	217	217	
Raio de giro do pneu		4700	5220	6300	
Raio de giro parede a parede		6900	7410	8490	
Ângulo de entrada	M	15°	15°	15°	
Ângulo de saída	N	11°	10°	9°	
Peso em ordem de marcha (kg)					
Eixo dianteiro		1850	2040	2030	
Eixo traseiro		1350	1320	1400	
Total		3200	3360	3430	
Capacidade técnica por eixo (kg)					
Dianteiro			3200		
Traseiro			6100		
Peso Bruto Total Combinado (PBTC)			11000		
PBT (kg)					
PBT Total (técnico-legal)			9300		
Capacidade máxima de carga + carroceria (kg)					
Técnico-legal		6100	5940	5870	

Chassi	
Tipo	Escada por longarinas "tipo C"
Material	Aço FeE 420
Bitola	854 mm
Dimensões	209 x 66 x 7 mm
Direção	
Marca/Modelo	ZF 8090
Tipo	Mecânica com servoassistência hidráulica
Relação de redução	16,6:1
Freios	
Freio de serviço	Tambor
Acionamento	Pneumático
Freios de motor	Válvula tipo borboleta
Acionamento	Alavanca na coluna de direção
Freios de estacionamento	Pneumático
Acionamento	Alavanca no console
Rodas e pneus	
Tipo	Roda de aço
Aro das rodas	6,00 x 17,5
Pneus	215/75 R17,5
Volumen de abastecimento	
Tanque de combustível	
Capacidade do tanque	150 L
Material do tanque	Plástico
Tanque de ureia	27 L
Cárter de óleo do motor	9,3 L
Sistema de arrefecimento	13,5 L
Óleo da caixa de câmbio	3,2 L
Óleo do diferencial	7 L
Sistema elétrico	
Alternador	12V - 90 A
Tensão nominal	12V
Bateria	12V - 100 Ah

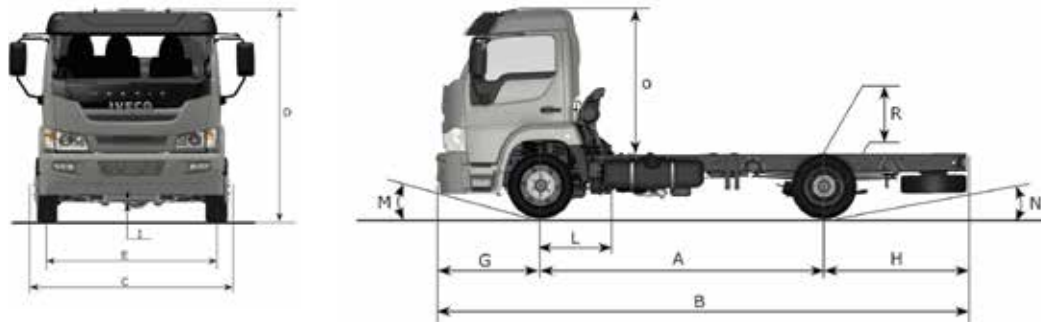

CENTRO DE ATENÇÃO AO CLIENTE
0800 702 3443
www.iveco.com.br

Fotos e desenhos meramente ilustrativos.

A Iveco, em respeito aos seus clientes e visando atendê-los com veículos com o mais elevado grau tecnológico, reserva-se o direito de aprimorar seus produtos continuamente. Portanto, as especificações constantes neste folheto poderão ser alteradas, a qualquer momento, sem prévio aviso.



Veículo atende a legislação Proconve P7.
 Abastecimento deve ser feito com Diesel S50.