



EDAILY 4.2 CHASSI-CABINE

DIMENSÕES (mm)

Distância entre eixos	A	3.750
Comprimento total	B	6.599
Largura da Cabine (sem retrovisores)	N	2.052
Largura da Cabine (com retrovisores)	M	2.429
Altura da cabine (sem carga)	D	2.232
Altura máxima chassi ao solo	J	815
Balanço Dianteiro	C	1.048
Balanço Traseiro	F	1.665
Bitola eixo dianteiro	R	-
Bitola eixo traseiro	S	-
Diâmetro de giro (entre paredes)	-	6.683
Diâmetro de giro (entre pneus)	-	6.758
Vão livre dianteiro	K	180
Vão livre traseiro	L	181
Espessura longarinas (externo)	T	800
Distância do centro do eixo dianteiro até o frontal da carroceria	E	1410
Largura veículo na parte traseira	U	1977

CAPACIDADE TÉCNICA / PESOS (kg)

CAPACIDADE

Eixo dianteiro técnico / legal	1.800
Eixo Traseiro técnico / legal	2.450
Total técnico / legal	4.250
Capacidade carga - técnica / legal	2.151
Peso Bruto Total (PBT) - técnico / legal	4.250

PESOS EM ORDEM DE MARCHA

Eixo Dianteiro	1.414
Eixo Traseiro	685
Total	2.099

DESEMPENHO

Capacidade de rampa	19%
Partida em rampa	25%
Velocidade máxima (km/h)	90 km/h

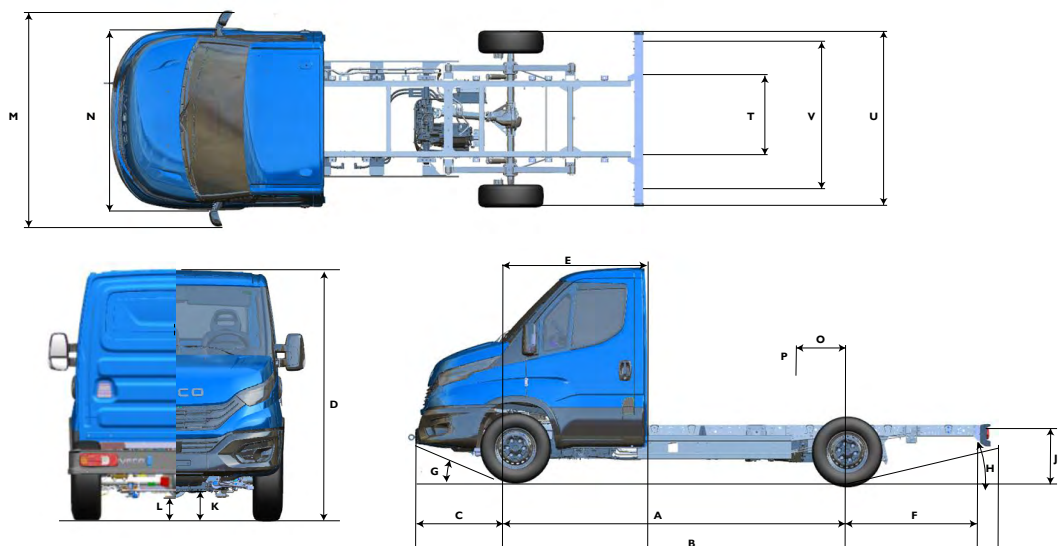

EDAILY 4.2 CHASSI-CABINE

MOTOR	
Fabricante / Modelo	FPT EPWT 550002E / AP MOTOR
Alimentação	Elétrico
Potência	100 kW / 134 hp / 136 cv
Torque	300 Nm
Controlador do motor	Inversor trifásico
EIXOS	
Traseiro - Tração/tipo	Tração traseira
Marca/modelo	FPT - NDA RS HD - NDA Rodas Simples Serviço Pesado
Relações de transmissão	3,308 : 1
SUSPENSÕES	
Dianteira- Tipo	Suspensões independentes – QUAD TOR: incorporam barras de torção com barras estabilizadoras.Dois amortecedores.
Traseira	Molas progressivas parabólicas
CHASSI	
Tipo	Tipo escada com Longarinas planas com perfil "C" , e travessas tubulares ou planas rebitadas.Dimensões do perfil 174 x 66 x 5 mm. Bitola 854 mm
Material	LNE 380 (opcional de Fe E420)
FREIOS	
Recursos dos sistemas de freio	Configuração de circuito duplo; divisão cruzada Operado hidráulicamente com servoassistência a vácuo. Freios a disco completos com pinças flutuantes com ajuste automático de desgaste. Freio de estacionamento controlado mecanicamente: Indicador de nível de fluido de freio - indicador de desgaste das pastilhas dianteiras/traseiras.
ESP – Sistema de Controle de Estabilidade	Sistema de freio ABS-Antilock: evita o travamento das rodas durante a frenagem
	EBD-Distribuição Eletrônica da Força de Freio: compartilha o força de frenagem entre os eixos traseiro e dianteiro
	ESP-Programa Eletrônico de Estabilidade: freia cada roda e controla o motor reduzindo o número de rotações se o veículo ficar instável
	ASR-Regulador Antiderrapante: atua no motor e nos freios evitando que as rodas motrizes derrapem
	MSR(DTC)- Motor Schleppmomenten Regelung (Drag Torque Control): atua na rotação do motor para reduzir o torque de frenagem na liberação
	HHC-Hill Hold Control: atua na pressão de frenagem para manter o veículo na partida em subidas para auxiliar o motorista
	LAC- Adaptive Load Control: reconhece a distribuição longitudinal da carga
	"HRB-Hydraulic Rear Wheel Boost: em caso de travagem de emergência, aumenta a força de travagem traseira, permitindo assim uma redução na distância de parada do veículo "
	"HFC-Hydraulic Fading Compensation: o sistema é capaz de detectar condição de falha dos freios e, assim, aumentar a pressão do circuito de freio até a intervenção do ABS RMI-Roll Movement Intervention: mitigar situações perigosas de capotamento durante condução altamente dinâmica, por exemplo, manobras evasivas, J-turn, Fishhook"
OM-Roll Over Mitigação: extensão do RMI através da mitigação do capotamento em manobras quase estacionárias, por exemplo, saída de autoestrada.	
RODA E PNEUS	
Rodas - Tipo/dimensões	6,5" x 16,0"
Pneus	235/65 R16
CARREGAMENTO DO VEÍCULO	
Características	O plugue de carregamento fica na parte frontal do veículo, facilmente acessível de qualquer direção que o cabo de carregamento venha: uma tampa na grade desliza para a direita com mecanismo de pressão e as abas internas protegem os conectores contra água e poeira; ao fechar a tampa externa, as abas internas também fecham com o mesmo movimento para uma boa ergonomia. O plugue CCS Combo2 tipo padrão com os conectores é iluminado para maior visibilidade; Indicadores LED mostram claramente do lado de fora o estado de carga e o status de carregamento para um fácil gerenciamento visual.
SISTEMA ELÉTRICO	
Energia instalada (kWh)	37 kWh 1 bateria
Energia utilizada (kWh)	35 kWh 1 bateria
Autonomia WLTP	110 km
Bateria de alta tensão (quantidade) / Tipo	01 / FPT Litio NMC 37kWh
Bateria de baixa tensão	12 V / 105 Ah / 950A
CABINE	
Tipo	Tipo semiavançada, com estrutura em painéis de chapa de aço, fixada ao chassi por coxins elásticos. Tratamento cataforético anticorrosão e aplicação de materiais de isolamento acústico e antiabrasão
Segurança	Air bag para motorista e passageiro (série)



EDAILY 7.2 CHASSI-CABINE

DIMENSÕES (mm)

Distância entre eixos	A	4.100	4.350
Comprimento total	B	6.999	7.419
Largura da Cabine (sem retrovisores)	N	2.052	2.052
Largura da Cabine (com retrovisores)	M	2.684	2.684
Altura da cabine (sem carga)	D	2.280	2.276
Altura máxima chassi ao solo	J	864	869
Balanço Dianteiro	C	1.048	1.048
Balanço Traseiro	F	1.715	1.885
Bitola eixo dianteiro	R	-	-
Bitola eixo traseiro	S	-	-
Diâmetro de giro (entre paredes)	-	7.379	7.759
Diâmetro de giro (entre pneus)	-	7.054	7.433
Vão livre dianteiro	K	199	199
Vão livre traseiro	L	158	158
Espessura longarinas (externo)	T	800	800
Distância do centro do eixo dianteiro até o frontal da carroceria	E	1410	1410
Largura veículo na parte traseira	U	2160	2160

CAPACIDADE TÉCNICA / PESOS (kg)

CAPACIDADE

Eixo dianteiro técnico / legal	2.200	2.200
Eixo Traseiro técnico / legal	5.000	5.000
Total técnico / legal	7.200	7.200
Capacidade carga - técnica / legal	4.465	4.444
Peso Bruto Total (PBT) - técnico / legal	7.200	7.200

PESOS EM ORDEM DE MARCHA

Eixo Dianteiro	1.642	1.675
Eixo Traseiro	1.093	1.081
Total	2.735	2.756

DESEMPENHO

Capacidade de rampa	12%
Partida em rampa	24%
Velocidade máxima (km/h)	90 km/h

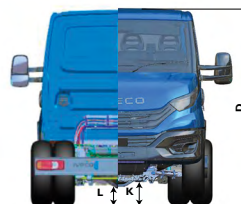
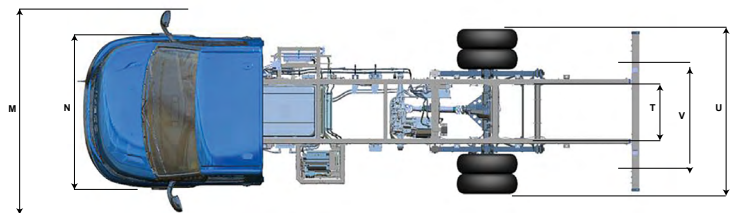
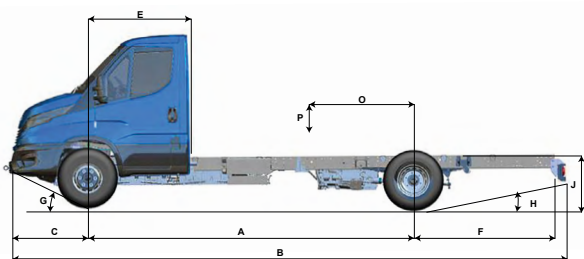

EDAILY 7.2 CHASSI-CABINE

MOTOR	
Fabricante / Modelo	FPT EPWT 550002E / AP MOTOR
Alimentação	Elétrico
Potência	190 hp / 193 / cv / 140 kW
Torque	400 Nm
Controlador do motor	Inversor trifásico
EIXOS	
Traseiro - Tração/tipo	Tração traseira
Marca/modelo	FPT - NDA RS HD - NDA Rodas Simples Serviço Pesado
Relações de transmissão	3,810 : 1
SUSPENSÕES	
Dianteira- Tipo	Suspensões independentes – QUAD TOR: incorporam barras de torção com barras estabilizadoras. Dois amortecedores.
Traseira	Mola semielíptica (7 folhas)
CHASSI	
Tipo	Tipo escada com Longarinas planas com perfil "C" , e travessas tubulares ou planas rebitadas.Dimensões do perfil 174 x 66 x 5 mm. Bitola 854 mm
Material	LNE 380 (opcional de Fe E420)
FREIOS	
Recursos dos sistemas de freio	Configuração de circuito duplo; divisão cruzada Operado hidráulicamente com servoassistência a vácuo. Freios a disco completos com pinças flutuantes com ajuste automático de desgaste. Freio de estacionamento controlado mecanicamente: Indicador de nível de fluido de freio - indicador de desgaste das pastilhas dianteiras/traseiras.
ESP – Sistema de Controle de Estabilidade	Sistema de freio ABS-Antilock: evita o travamento das rodas durante a frenagem
	EBD-Distribuição Eletrônica da Força de Freio: compartilha o força de frenagem entre os eixos traseiro e dianteiro
	ESP-Programa Eletrônico de Estabilidade: freia cada roda e controla o motor reduzindo o número de rotações se o veículo ficar instável
	ASR-Regulador Antiderrapante: atua no motor e nos freios evitando que as rodas motrizes derrapem
	MSR(DTC)- Motor Schleppmomenten Regelung (Drag Torque Control): atua na rotação do motor para reduzir o torque de frenagem na liberação
	HHC-Hill Hold Control: atua na pressão de frenagem para manter o veículo na partida em subidas para auxiliar o motorista
	LAC- Adaptive Load Control: reconhece a distribuição longitudinal da carga
	"HRB-Hydraulic Rear Wheel Boost: em caso de travagem de emergência, aumenta a força de travagem traseira, permitindo assim uma redução na distância de parada do veículo"
"HFC-Hydraulic Fading Compensation: o sistema é capaz de detectar condição de falha dos freios e, assim, aumentar a pressão do circuito de freio até a intervenção do ABS RMI-Roll Movement Intervention: mitigar situações perigosas de capotamento durante condução altamente dinâmica, por exemplo, manobras evasivas, J-turn, Fishhook"	
ROM-Roll Over Mitigação: extensão do RMI através da mitigação do capotamento em manobras quase estacionárias, por exemplo, saída de autoestrada.	
RODA E PNEUS	
Rodas - Tipo/dimensões	6,0" x 16,0"
Pneus	225/75 R16
CARREGAMENTO DO VEÍCULO	
Características	"O plugue de carregamento fica na parte frontal do veículo, facilmente acessível de qualquer direção que o cabo de carregamento venha: uma tampa na grade desliza para a direita com mecanismo de pressão e as abas internas protegem os conectores contra água e poeira; ao fechar a tampa externa, as abas internas também fecham com o mesmo movimento para uma boa ergonomia. O plugue CCS Combo2 tipo padrão com os conectores é iluminado para maior visibilidade; Indicadores LED mostram claramente do lado de fora o estado de carga e o status de carregamento para um fácil gerenciamento visual."
SISTEMA ELÉTRICO	
Energia instalada (kWh)	74 kWh 2 baterias
Energia utilizada (kWh)	70 kWh 2 baterias
Autonomia WLTP	120 km
Bateria de alta tensão (quantidade) / Tipo	02 / FPT Lítio NMC 37 KWh
Bateria de baixa tensão	12V / 105Ah / 950A
CABINE	
Tipo	"Tipo semiavançada, com estrutura em painéis de chapa de aço, fixada ao chassi por coxins elásticos Tratamento cataforético anticorrosão e aplicação de materiais de isolamento acústico e antiabrasão"
Segurança	Air bag para motorista e passageiro (série)