

TRAKKER

HI-LAND

AD190T33W

KORTE CABINE

BOUWVOERTUIG

4 x 4

EURO VI

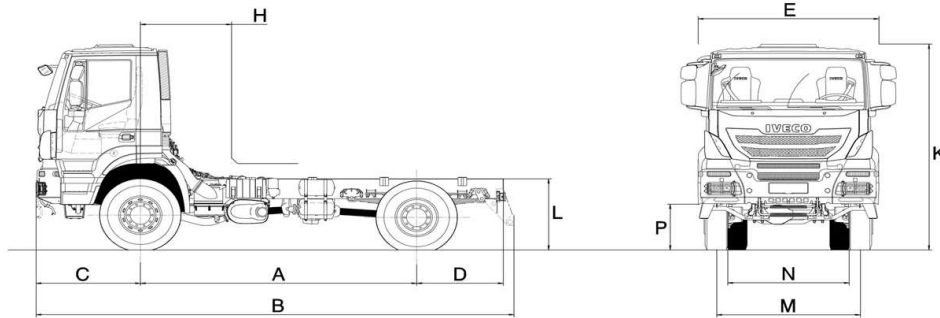

E =	2550
M =	1981
N =	1827
P =	316
C =	1440

ALGEMEEN (in mm)

K Totale hoogte	onbelast	3247
H Vooras-voorzijde laadbak / hoogte boven chassis		445/410
R Chassisbreedte t.p.v. de achteras		771
L Chassishoogte t.p.v. achteras	belast	1116
	onbelast	1231
L Chassishoogte t.p.v. vooras	belast	1081
	onbelast	1171
Wielkuiphoogte boven chassis		104
Breedte over achterbanden		2498
Vrijloophoek vooras		26°

MASSA'S (in kg)

Maximum toegelaten massa NL	19500
Maximum toegelaten massa B	19000
Maximum voorasbelasting	8000
Maximum achterasbelasting NL	11500
Maximum achterasbelasting B	12000
Maximum toegelaten treingewicht 2)	44000

AFMETINGEN (in mm)

A Wielbasis					3800	4200	4500
B Totale lengte (met IVECO stootbalk)					6602	7009	7862
D Achteroverbouw chassis					1195	1195	1780
Draaicirkel (over bumper)					16000	17100	17950
Draaicirkel (buitenzijde band)					14800	15900	16750
AD dagcabine (in kg)							
Chassis / cabine onbeladen 1)					7410	7460	7540
Onbeladen onder de vooras					4905	4930	4940
Onbeladen onder achteras					2505	2530	2600
Bruto draagvermogen NL					12090	12040	11960
Bruto draagvermogen B					11590	11540	11460

1) Inclusief volle (AdBlue)tank en bestuurder

Gewicht zonder bestuurder en tank halfvol - 223 kg

2) 50 ton treingewicht als optie leverbaar

IVECO EURO VI

AD190T33W KORTE CABINE BOUWVOERTUIG 4 x 4

MOTOR	CURSOR 9	EURO VI
Principe:	direct ingespoten 4-takt turbodiesel met intercooler, 4 kleppen per cilinder, variabele turbo, bovenliggende nokkenas	
Aantal cilinders:	6 in lijn	
Boring x slag:	117 x 135 mm	
Cilinderinhoud:	8700 cc	
Max. vermogen:	243 kW (330 Pk) van 1660/min - 2400/min	
Max. koppel:	1400 Nm van 1080/min - 1660/min	
Brandstofinspuiting:	d.m.v. pompverstuivers	
Luchtfilter:	droog, inlaat hooggeplaatst	
Compressor:	350 cc éencilinder	
Motorrem:	IVECO Super Engine Brake (SEB) Max.: 262 Kw / 356 pk bij 3000/min	

KOPPELING

Type: enkelvoudige droge plaatkoppeling met trekkende diafragmaveer en automatische nastelling. Hydraulisch bediend en luchtdruk bekrachtigd. Diameter: 16".

VERSNELINGSBAK

ZF type 9 S 1310 TO, 9 versnellingen gesynchroniseerd

	reductie
1e versnelling	9,48:1
9e versnelling	0,75:1
Achteruit	8,97:1

Voorzien van PTO voorbereiding

VERDEELBAK

TC 1800 met pneumatisch blokkeerbaar differentieel.

Weg / terreinreductie: 1 / 1,6. Trekkraftverdeling voor / achter = 1 : 2,2

VOORAS

IVECO type 5985/2D continue aangedreven vooras met planetaire naafreductie. Stuuruitslag 52°. Reductie 6,57

ACHTERAS

Type: 451391/2D, enkelvoudige reductie en planetaire naafreductie.

Technisch draagvermogen : 13.000 kg. Reductie 6,57.

CHASSIS

U-vormige langsliggers, afmetingen: 304 x 80 x 7,7 mm

Eindbalk D=12T. Geklonken dwarstraversen.

Geïntegreerde rangeerkoppeling in de voorbumper.

Brandstoftank staal 300 liter. AdBluetank 50 liter

OPHANGING

Paraboolveren op vooras, semi-elliptische vering op de achteras. Technisch draagvermogen achterveren 13 ton.

Schokdempers op de voor- en achteras, stabilisator op vooras en achteras.

WIELEN EN BANDEN

Schijfwielen: 22,5" x 9,00

Banden: 13 R 22,5

Zonder reservewiel en reservewieldrager

REMMEN

Duo duplex trommelremmen op de voor- en achteras. Vollucht remsysteem volgens EG norm, voorzien van verwarmde luchtdroger.

antiblokkeersysteem (ABS) en elektronische remkrachtregelaar (EBL) en SEB (Super Engine Brake). Parkeerrem: veerremcilinders op de achteras.

Motorrem: luchtdruk bediend met keuzeschakelaar.

2-leiding volgwagenaansluiting met iso-koppelingen, ABS volgwagenaansluiting exclusief kabel

STUURINRICHTING

Type: ZF 8098, hydraulische kogelkringloop stuur-bekrachtiging geïntegreerd in stuurhuis. Gedeelde stuurkolom. Stuurwiel pneumatisch verstelbaar in hoogte en helling. Voorzien van stuurslot.

ELEKTRISCHE INSTALLATIE

Bedrijfsspanning	24 V
Wisselstr. dynamo	28 V - 90 A
Startmotor	24 V - 5kW
Accu's	2 x 12 V - 170Ah

15-polige volgwagen aansluiting

MULTIPLEX

Voorzien van multiplex-systeem voor aansturing van alle voertuigcomponenten. Gegevensuitwisseling via Can-bus.

CABINE AD/AT

Modern vormgegeven aërodynamische Trakker cabine voorzien van luxe luchtgeveerde chauffeursstoel en standaard bijrijdersstoel, schrijftafel, getint glas, elektr. Zijruiten, elektrisch verstelbare en verwarmde spiegels. Standaard cruise control voor PTO bediening, opbouw-stekker in cabine tbv bediening diverse functies. Functioneel ICD (Iveco Coloured Display) in het dashboardgeïntegreerd, bedienbaar vanaf het stuur voor digitale weergave van voertuiggegevens. Bediening van cruise control, SEB (Super Engine Brake) en (optionele) retarder aan het stuurcolom. Front Underrun Protection is standaard

Korte cabine voorzien van documentenbak tegen achterwand.

Slaapcabine v.v. standaard onderbed met veiligheidsnet.

Verdere informatie: zie cabinefolder.

VERSNELINGSBAK OPTIES

ZF 16 S 1620 TD, 16 versn. gesynchroniseerd (+ 99kg)

	reductie
1e versnelling	16,41:1
16e versnelling	1,00:1
Achteruit	15,36 / 12,92:1
EuroTronic, 12 versn., semi-autom.,	12 AS 1420 TD (+ 15kg)
	reductie
1e versnelling	12,79:1
12e versnelling	1,00:1
Achteruit	13,10 / 10,59:1