

IVECO S-WAY

FICHA TÉCNICA



S-WAY 480 (6X2)

IVECO

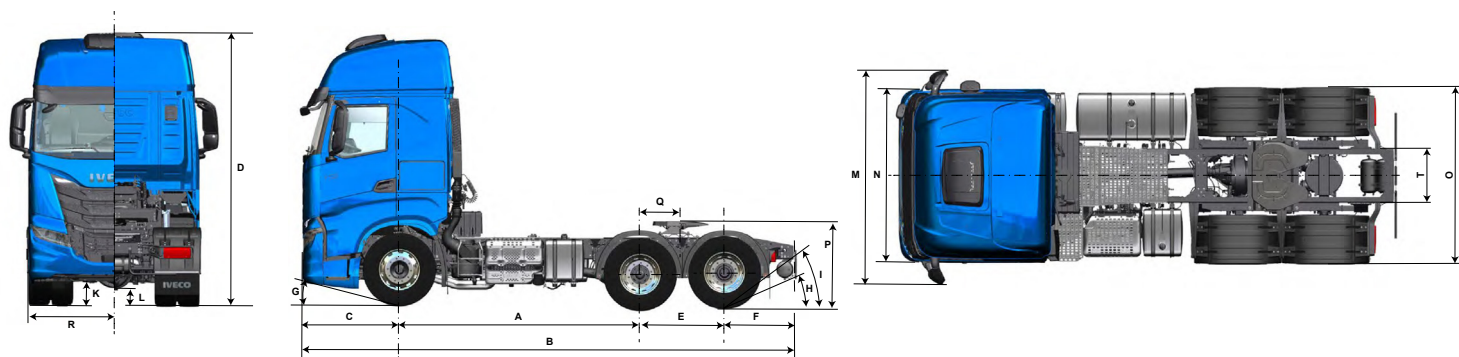

DIMENSIONES (mm)

		3.200	3.500
Distancia entre ejes	(A)	3.173	3.451
Longitud total	(B)	6.848	7.156
Voladizo delantero	(C)		1.404
Voladizo trasero	(F)		1.046
Altura de la cabina - Grand Cab / Mega Cab	(D)	3.457 / 3.887	3.457 / 3.897
Distancia entre ejes traseros	(E)		1.221
Ángulo de entrada	(G)		13°
Ángulo de salida	(H)		23°
Ángulo de salida - Hasta el chasis	(I)		40°
Altura del eje delantero	(K)		218
Altura del eje trasero	(L)		190
Ancho total de la cabina	(M)		3.074
Ancho de cabina sin retrovisores	(N)		2.490
Ancho trasero	(O)		2.539
Posición de la 5ª rueda	(Q)		451
Altura de la 5ª rueda al suelo	(P)		1.335
Cara externa de la cabina - Hasta el centro del vehículo	(R)		2.084
Distancia entre pestañas externas del chasis - Vía	(T)		771
Radio de giro (de pared a pared)		6.565	7.020
Radio de giro (de neumático a neumático)		5.630	6.060

CAPACIDAD TÉCNICA / PESOS (KG)

CAPACIDAD TÉCNICA		
Eje delantero:		6.200
Eje trasero:		21.000
Peso Bruto Total (PBT) – Técnico:		27.200
Peso Bruto Total (PBT) – Legal:		23.000
Capacidad Máxima de Tracción (CMT):		60.000
Peso Bruto Total Combinado (PBTC)		60.000
PESO EN VACÍO – GRAND CAB		
Eje delantero:	5.452	5.487
Eje trasero:	3.548	3.573
Total:	9.000	9.060
PESO EN VACÍO – MEGA CAB		
Eje delantero:	5.532	5.569
Eje trasero:	3.568	3.591
Total:	9.100	9.160

DESEMPEÑO TEÓRICO

Relación de reducción del eje trasero:	2,85:1
Capacidad de rampa (gradeability):	41%
Partida en rampa (startability):	23%
Velocidad máx en plano:	Limitada electrónicamente a 90 km/h

MOTOR

Modelo:	FPT / Cursor 13
Alimentación / Inyección:	Turbo-intercooler / Inyección Common Rail
Nº de cilindros / Cilindrada:	6 cilindros en línea / 12.900 cm ³
Potencia máxima:	480 cv (359 kW) @ 1.400 – 1.900 rpm
Torque máximo:	2.450 Nm (250 kgfm) @ 1.000 – 1.400 rpm
Nivel de emisiones:	(EURO VI) / HI-eSCR

Caja de cambio:	ZF TraXon 12TX2624 TD
Accionamiento:	Automatizada, con sistema de enfriamiento de aceite
Número de marchas:	12 sincronizadas hacia adelante y 2 en reversa

CAJA DE CAMBIOS

Modelo	1	2	3	4	5	6	7	8	9	10	11	12	R1	R2				
ZF TraXon 12TX2624 TD	16.69	12.92	9.93	7.69	5.90	4.57	3.66	2.83	2.17	1.68	1.29	1.00	15.54	12.03				

PECC (Predictive Economy Cruise Control) Sistema de control de velocidad predictivo basado en la topografía, realizando cambios de marcha de forma inteligente, optimizando el consumo de combustible.
 ECO ROLL En trayectos con una pendiente negativa moderada, y bajo ciertas condiciones de conducción, la función "Eco Roll" pone la caja de cambios en punto muerto ("N") para aprovechar al máximo la energía cinética del vehículo y reducir el consumo de combustible.

Toma de fuerza (PTO) Transmisión con predisposición para instalación de toma de fuerza.

EMBRAGUE

Fabricante	Sachs
Tipo:	Monodisco seco con diafragma con revestimiento orgánico
Diámetro del disco (mm):	430 mm / 17"

EJES

Delantero - Marca / Modelo:	Dana / Iveco 5876
Tipo:	Viga rígida de acero forjado, sección "Doble T"
Trasero - Marca / Modelo:	Meritor / MS 23-18 X
Tipo:	Tipo portante, diferencial de reducción simple con engranaje cónico y bloqueo transversal

SUSPENSIONES

Delantera	Ballestas parabólicas de una sola etapa. Amortiguadores hidráulicos telescópicos. Con barra estabilizadora
Trasera	Ballesta semielíptica asimétrica de una sola etapa

CHASIS

Tipo	Sección longitudinal en "C". Largueros de 304,4 x 80 x 7,7 mm
Material	Acero Fe E490

DIRECCIÓN

Marca / Modelo	Bosch / 8097 Servocom
Tipo	Hidráulica con sector y bola recirculante

FRENOS

Tipo	Tipo tambor, neumático, tipo Scam, con ajustador automático, con cuatro circuitos independientes (delantero, trasero, estacionamiento y remolque)
Sistema de frenos y control de estabilidad y tracción	ABS – Anti-lock Braking System: Sistema de frenos antibloqueo ATC / ASR – Anti Slip Regulation: Control de tracción EBD / EBL – Electronic Brakeforce Distribution: Distribución electrónica de la fuerza de frenado ESS – Emergency Signal System: Señal de frenado de emergencia HSA / Hill Holder – Hill Start Assist: Asistente de arranque en pendiente ESP / ESC – Electronic Stability Control: Control electrónico de estabilidad
Freno de estacionamiento	Tipo pistón, accionamiento neumático sobre el eje trasero
Freno motor / Tipo	Con cuatro etapas con potencia total de frenado de 610 cv (en la cuarta etapa), Freno de culata combinado con actuador sobre el turbo eVGT, freno de escape tipo mariposa, válvula en el tubo de escape y accionamiento eléctrico

RUEDAS Y NEUMÁTICOS

Ruedas – Material / Dimensiones:	Aluminio 8,25" x 22,5"
Neumáticos	295 / 80 R22,5

VOLÚMENES DE ABASTECIMIENTO (LITROS)

Tanque de combustible / Material	EE 3.200mm: 128 + 550 / Aluminio EE 3.500mm: 620 + 220 / Aluminio
Tanque de combustible	80 l Con sistema de calentamiento
Cárter y motor	28 l (31 l con cambio de filtro)
Caja de cambios	12 l
Sistema de enfriamiento	44 l

SISTEMA ELÉCTRICO

Batería	2 x 12 V – 225 Ah
Alternador	24 V x 90 Ah con regulador incorporado

CABINA

Tipo / Basculamiento / Suspensión:	Tipo avanzada (COE – Cab-Over-Engine), con deflector de tres partes, techo y laterales de cabina de serie / Basculamiento con asistencia eléctrica. Estructura: Paneles de acero, tratamiento anticorrosión por cataforesis y aislamiento termoacústico y revestimiento antibrasión / Suspensión neumática.
------------------------------------	---

SEGURIDAD

AEBS (Advanced Emergency Braking System):	Sistema de frenado de emergencia
LDWS (Lane Departure Warning System):	Sistema de advertencia de salida involuntaria de carril
ACC (Adaptive Cruise Control):	Sistema automático de regulación de velocidad

Las características técnicas, pesos, capacidades y dimensiones se indican únicamente como referencia. Los valores reales pueden diferir de los indicados debido a actualizaciones, modificaciones técnicas y/o constructivas aplicadas a cada vehículo en particular, así como a la composición de los ítems de serie y opcionales seleccionados. IVECO se reserva el derecho de modificar esta información sin previo aviso. Las fotos y dibujos son meramente ilustrativos.

Fotos y diseños ilustrativos. Algunos items son opcionales.

IVECO se reserva el derecho de modificar las especificaciones de este folleto en cualquier momento sin previo aviso.

La información contenida en esta documentación es de carácter general, sin carácter contractual.

Los pesos y dimensiones expresados tienen una tolerancia de +/- 5% y corresponden al vehículo en configuración estándar.

IVECO

WWW.IVECO.COM.AR