

IVECO  **S-WAY**

FICHA TÉCNICA



S-WAY 450 (4X2)

IVECO

PESOS Y DIMENSIONES

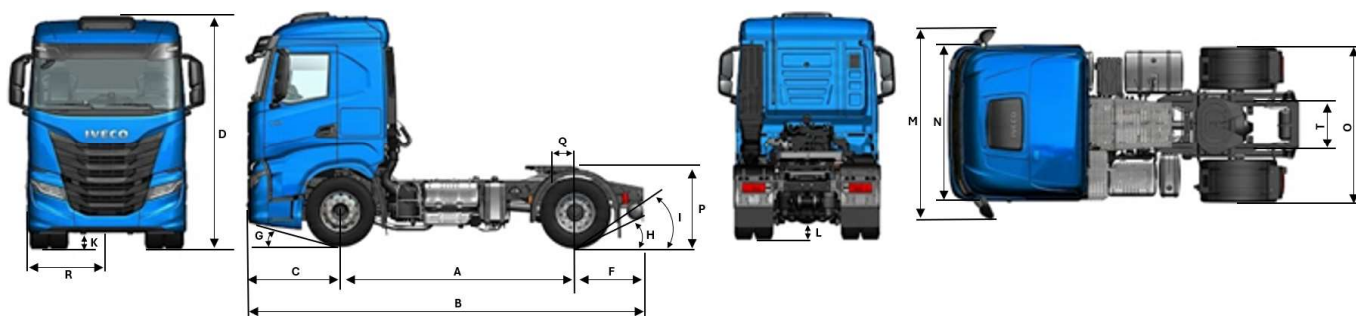

DIMENSIONES (mm)

		3.500
Distancia entre ejes	(A)	3.498
Longitud total	(B)	7.156
Voladizo delantero	(C)	1.407
Voladizo trasero	(F)	1.037
Altura de la cabina - Grand Cab	(D)	3.457
Distancia entre ejes traseros	(E)	N/A
Ángulo de entrada	(G)	13°
Ángulo de salida	(H)	22°
Ángulo de salida - hasta el chasis	(I)	38°
Altura del eje delantero	(K)	213
Altura del eje trasero	(L)	187
Ancho total de la cabina	(M)	3.074
Ancho de la cabina sin retrovisores	(N)	2.490
Ancho trasero	(O)	2.539
Altura de la 5ª rueda	(P)	1.335
Posición de la 5ª rueda	(Q)	427
Cara externa de la cabina - hasta centro del vehículo	(R)	2.084
Distancia entre pestañas externas del chasis - Vía	(T)	771
Radio de giro entre paredes		7.105
Radio de giro entre neumáticos		6.172

CAPACIDAD TÉCNICA / PESOS (kg)

Capacidad técnica	
Eje delantero:	6.200
Eje trasero:	11.000
Peso Bruto Total (PBT) – Técnico:	17.200
Peso Bruto Total (PBT) – Legal:	16.000
Capacidad Máxima de Tracción (CMT):	60.000
Peso en vacío – Grand Cab	
Eje delantero:	5.460
Eje trasero:	2.290
Total:	7.750

DESEMPEÑO TEÓRICO

Relación de reducción del eje trasero:	2,85 : 1
Capacidad de rampa (gradeability):	48%
Partida en rampa (startability):	27%
Velocidad máxima en plano:	limitada electrónicamente a 90 km/h

MOTOR

Fabricante / Modelo:	FPT / Cursor 13
Alimentación / Inyección:	Turbo-intercooler / Inyección Common Rail
Nº de cilindros / Cilindrada:	6 cilindros en línea / 12.900 cm ³
Potencia máxima:	450 cv (335 kW) @ 1.400 – 1.900 rpm
Torque máximo:	2.300 Nm (235 kgfm) @ 1.000 – 1.400 rpm
Nivel de emisiones:	(EURO VI) / HI-eSCR

TRANSMISIÓN

Caja de cambio:	ZF TraXon 12TX2620 TD
Accionamiento:	Automatizada, con sistema de enfriamiento de aceite
Nº de marchas:	12 sincronizadas hacia adelante y 2 en reversa

CAJA DE CAMBIOS

Modelo	1	2	3	4	5	6	7	8	9	10	11	12	R1	R2				
ZF TraXon 12TX2620 TD	16.69	12.92	9.93	7.69	5.90	4.57	3.66	2.83	2.17	1.68	1.29	1.00	15.54	12.03				

PECC (Predictive Economy Cruise Control) Sistema de control de velocidad predictivo basado en la topografía, que realiza cambios de marcha inteligentes para optimizar el consumo de combustible.

ECO ROLL En descensos moderados y bajo ciertas condiciones, esta función pone la caja de cambios en punto muerto "N" para aprovechar la energía cinética del vehículo y reducir el consumo.

Toma de Fuerza (PTO) Transmisión con predisposición para instalación de toma de fuerza.

EMBRAGUE

Fabricante	Sachs
Tipo:	Monodisco seco con accionamiento hidráulico
Diámetro del disco (mm):	430 mm / 17"

EJES

Delantero - Marca / Modelo:	Dana / Iveco 5876
Tipo:	Viga rígida de acero forjado, sección "Doble T"
Trasero - Marca / Modelo:	Meritor / MS 23-18 X
Tipo:	Tipo portante, diferencial de reducción simple con engranaje cónico y bloqueo

SUSPENSIONES

Delantero	Ballestas parabólicas de una sola etapa. Amortiguadores hidráulicos telescópicos. Con barra estabilizadora.
Trasera	Suspensión neumática con 4 pulmones

CHASIS

Tipo:	Sección longitudinal en "C". Largueros de 304,4 x 80 x 7,7 mm
Material:	Acero Fe E490

DIRECCIÓN

Marca / Modelo:	Bosch / 8097 Servocom
Tipo:	Hidráulica con sector y bola recirculante

FRENOS

Sistema de frenos	Tipo tambor, neumático, tipo Scam, con ajustador automático, con cuatro circuitos independientes (delantero, trasero, estacionamiento y remolque)
Freno de estacionamiento	Tipo pistón, accionamiento neumático sobre el eje trasero
Freno motor / Tipo	Con cuatro etapas, con potencia total de frenado de 610 cv (en la cuarta etapa). Freno de culata combinado con actuador sobre el turbo eVGT, freno de escape tipo mariposa, válvula en el tubo de escape y accionamiento eléctrico

RUEDAS Y NEUMÁTICOS

Ruedas – Material / Dimensiones:	Acero 8,5" x 22,5"
Neumáticos:	295 / 80 R22,5

VOLÚMENES DE ABASTECIMIENTO (litros)

Tanque de combustible / Material	470 + 128 / Aluminio
Tanque de Arla:	80 l Con sistema de calentamiento
Cárter y motor:	28 l (31 l con cambio de filtro)
Caja de cambios:	12 l
Sistema de refrigeración::	44 l

SISTEMA ELÉCTRICO

Batería:	2 x 12 V – 225 Ah
Alternador:	24 V – 90 Ah con regulador incorporado

CABINA

Tipo / Basculamiento / Suspensión:	Tipo avanzada (COE – Cab-Over-Engine), con deflector de tres partes, techo y laterales de cabina de serie / Basculamiento con asistencia eléctrica. Estructura: Paneles de acero, tratamiento anticorrosión por cataforesis y aislamiento termoacústico y revestimiento antibrasión / Suspensión neumática.
------------------------------------	---

SEGURIDAD

ABS – Anti-lock Braking System: Sistema de frenos antibloqueo
ATC / ASR – Anti Slip Regulation: Control de tracción
EBD / EBL – Electronic Brakeforce Distribution: Distribución electrónica de la fuerza de frenado
HSA / Hill Holder – Asistente de arranque en pendiente
ESP / ESC – Electronic Stability Control: Control electrónico de estabilidad
ESS – Emergency Signal System: Señal de frenado de emergencia

Fotos y diseños ilustrativos. Algunos items son opcionales.

IVECO se reserva el derecho de modificar las especificaciones de este folleto en cualquier momento sin previo aviso.

La información contenida en esta documentación es de carácter general, sin carácter contractual.

Los pesos y dimensiones expresados tienen una tolerancia de +/- 5% y corresponden al vehículo en configuración estándar.

IVECO

WWW.IVECO.COM.AR