



# TECTOR



**TECTOR ATTACK 170E22 – 4x2**

**IVECO**

# TECTOR ATTACK 170E22 – 4x2

Motor	
Motor	FPT NEF 6
Nº cilindros/cilindrada total – cm <sup>3</sup>	6 cilindros – 5.880 cm <sup>3</sup>
Diâmetro x curso	104 x 120 mm
Relação de compressão	17 ± 0,5 : 1
Potência máxima	218 cv – 160 Kw (2.700 rpm)
Torque máximo	680 Nm (1.200 – 2.100 rpm)
Transmissão	
Marca/modelo	Eaton FS 5406A
Tipo	Manual
Acionamento	A varão
Número de marchas	6 à frente sincronizadas e 1 à ré
Relação de marchas	9,01 / 5,27 / 3,22 / 2,04 / 1,36 / 1,00 : 1 ré 8,63 : 1
Embreagem	
Tipo	Sistema monodisco a seco com acionamento hidráulico
Diâmetro do disco	350 mm
Eixo dianteiro	
Marca/modelo	Iveco 5872/I
Tipo	Viga de aço forjado, seção duplo T, com cubos das rodas lubrificadas a óleo
Eixo traseiro	
Marca	Meritor MS 23-245
Relação de redução	4,56 / 6,21 : 1
Relação de redução opcional	5,57 / 7,60 : 1 4,88 / 6,65 : 1
Suspensão	
Dianteira	Molas parabólicas Amortecedores hidráulicos Barra estabilizadora
Traseira	Molas semielípticas de duplo estágio
Desempenho (cálculo teórico)	
Relação de redução do eixo traseiro	4,56 / 6,21 : 1
Velocidade máxima em PBT no plano	104 km/h
Partida em rampa em PBT	26%
Capacidade de rampa em PBT	42%

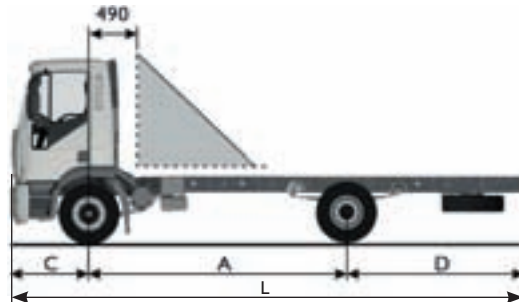

Dimensões (mm)				
Entre-eixos*	A	3.690	4.185	4.815
Comprimento	L	6.185	7.490	8.455
Largura cabine	B	2.392		
Altura teto baixo (máx. descarregado)		2.758		
Bitola anterior		1.986		
Bitola posterior		1.832		
Balanço anterior	C	1.360		
Balanço posterior	D	1.135	1.945	2.280
Raio de giro do pneu		6.770	7.460	8.330
Raio de giro parede a parede		7.600	8.300	9.190
Pesos (kg)				
Capacidade técnica por eixo				
Dianteiro (técnico / legal)		6.500 / 6.000		
Traseiro (técnico / legal)		10.400 / 10.000		
Peso Bruto Total				
PBT – técnico / legal		16.900 / 16.000		
Peso bruto total combinado (PBTC)		33.000		
Capacidade máxima de tração (CMT)		33.000		
Peso em ordem de marcha				
Cabine curta/leito				
Eixo dianteiro		3.245	3.330/3.370	3.455/3.505
Eixo traseiro		1.990	2.040/2.080	2.145/2.145
Total		5.235	5.370/5.450	5.600/5.650
Capacidade máxima de carga útil + carroceria (técnico / legal)				
Cabine curta		11.665/10.675	11.530/10.630	11.300/10.400
Cabine leito		-	11.450/10.550	11.250/10.350

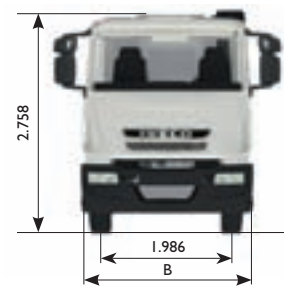

Chassi	
Tipo	Tipo escada, longarinas planas com perfil "C" e travessas abauladas e rebitadas
Material	FeE 420
Bitola	840 mm
Dimensões do perfil "C"	263 x 80 x 6 mm
Direção	
Marca/modelo	ZF Servocom 8097
Tipo	Mecânica servoassistida hidráulicamente
Freios	
Freio de serviço	Tambores nos eixos dianteiro e traseiro com ABS + EBL
Freio motor	Válvula de obstrução dos gases de escape
Acionamento	Pneumático, tipo S-cam com ajuste automático
Rodas e Pneus	
Aro das rodas	7,5" x 22,5"
Pneus	275/80R 22,5
Volumes de abastecimento	
Tanque de combustível	
Capacidade tanque	400 L / 400 + 300 L (opc.)
Material do tanque	Alumínio
Tanque de ureia	27 L
Cárter de óleo do motor	18 L (sem filtro)
Sistema de arrefecimento	23 L
Óleo da caixa de câmbio	9,2 L
Sistema elétrico	
Alternador	28 V – 90 A
Tensão nominal	24 V
Bateria	2 x 12 V – 100 Ah

\*Versões de entre-eixo e relações de redução – Disponibilidade sob consulta.

CENTRO DE ATENÇÃO AO CLIENTE  
**0800 702 3443**  
[www.iveco.com.br](http://www.iveco.com.br)  
 PEDESTRE, USE SUA FAIXA.

Fotos e desenhos meramente ilustrativos.

A Iveco, em respeito aos seus clientes e visando atendê-los com veículos com o mais elevado grau tecnológico, reserva-se o direito de aprimorar seus produtos continuamente. Portanto, as especificações constantes neste folheto poderão ser alteradas, a qualquer momento, sem prévio aviso.



Veículo atende a legislação Proconve P7.  
 Abastecimento deve ser feito com Diesel S50.