



TECTOR 17-300T AUTO-SHIFT (4x2)

DIMENSÕES (mm)

Distância entre-eixos	A	3.690
Comprimento total	B	6.185
Altura da cabine (curta e leito com teto convencional)*	D	2.756
Altura da cabine (leito com teto alto)*	D	3.560
Balanço traseiro	F	1.133
Ângulo de ataque dianteiro**	G	17°
Ângulo de ataque traseiro**	H	11°
Posição da 5ª roda	K	500
Altura da 5ª roda (c/ 5ª roda de 185mm)	J	1.350
Diâmetro de giro (entre paredes)		15.200
Diâmetro de giro (entre pneus)		13.540

CAPACIDADES / PESOS (kg)

CAPACIDADE

Peso Bruto Total (PBT) – técnico / legal	17.500 / 16.000
Capacidade eixo dianteiro – técnica / legal	7.100 / 6.000
Capacidade eixo traseiro – técnica / legal	10.400 / 10.000
Peso Bruto Total Combinado (PBTC)	36.000 kg
Capacidade Máxima de Tração (CMT)	36.000

PESOS EM ORDEM DE MARCHA (cabine curta)

Eixo dianteiro	3.419
Eixo traseiro	2.022
Total	5.441
Peso adicional para cab. leito + teto alto – eixo dianteiro	53
Peso adicional para cab. leito + teto alto – eixo traseiro	87

DESEMPENHO CÁLCULO TEÓRICO (c/ PBTC 36.000 kg)

Relação de eixo traseiro	3,73:1
Capacidade de rampa (gradeability)	65%
Partida em rampa (startability)	40%
Velocidade máxima no plano (km/h)	Limitada eletronicamente a 120 km/h

* Dimensões de referência em condições de ordem de marcha (curb wt).

** Dimensões de referência em condições de PBT técnico.

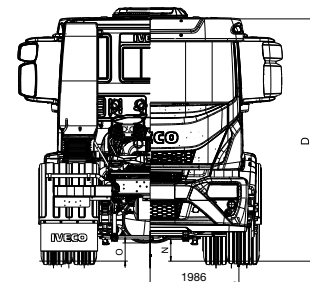
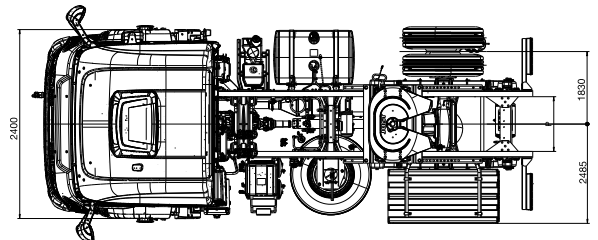
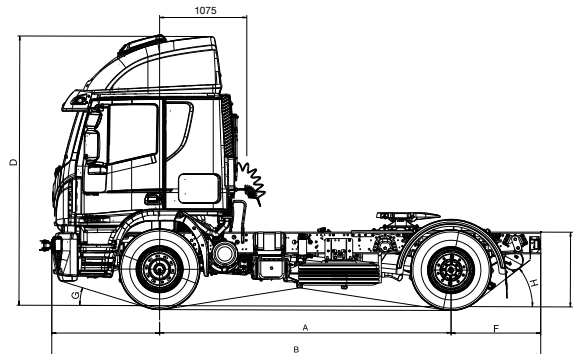

TECTOR 17 – 300T AUTO-SHIFT (4x2)

MOTOR	
Motor – marca / modelo / ciclo / emissões	FPT NEF6 ID / ciclo diesel / SCR - Proconve P7 (Euro 5).
Alimentação	Turbo-intercooler, injeção eletrônica Common Rail.
Nº cilindros / cilindrada	6 cil. linha / 6.728cm ³ (NEF 6,7 ID).
Potência máxima	300cv (220kW) @ 2.500rpm.
Torque máximo	1.050Nm (107,1kgfm) @ 1.250 a 1.900rpm.

TRANSMISSÃO																									
Transmissão – marca / modelo	Eaton Ultrashift Plus.																								
Tipo / número de marchas	Automatizada, 10 à frente + 1 à ré.																								
Relação de marchas	<table><tbody><tr><td>1^a</td><td>17,04</td><td>3^a</td><td>9,19</td><td>5^a</td><td>4,91</td><td>7^a</td><td>2,60</td><td>9^a</td><td>1,39</td><td>R</td><td>16,13</td></tr><tr><td>2^a</td><td>11,87</td><td>4^a</td><td>6,85</td><td>6^a</td><td>3,53</td><td>8^a</td><td>1,94</td><td>10^a</td><td>1,00</td><td>-</td><td>-</td></tr></tbody></table>	1 ^a	17,04	3 ^a	9,19	5 ^a	4,91	7 ^a	2,60	9 ^a	1,39	R	16,13	2 ^a	11,87	4 ^a	6,85	6 ^a	3,53	8 ^a	1,94	10 ^a	1,00	-	-
1 ^a	17,04	3 ^a	9,19	5 ^a	4,91	7 ^a	2,60	9 ^a	1,39	R	16,13														
2 ^a	11,87	4 ^a	6,85	6 ^a	3,53	8 ^a	1,94	10 ^a	1,00	-	-														
Embreamento – marca / diâmetro do disco / tipo	Eaton MHD 395 Pull Type.																								
Tipo / acionamento	Cross-Shaft.																								

EIXOS	
Dianteiro – marca / modelo	IVECO / 5872 / I com rolamentos dos cubos lubrificadas a óleo.
Tipo	Viga rígida de aço forjado seção dupla “T”.
Traseiro – marca / modelo	Meritor / MS 23 – I55.
Tipo / características	Portante, diferencial simples redução a par cônico.
Relação de redução	3,73:1 série.

SUSPENSÕES	
Dianteira	Mecânica por molas parabólicas com jumelos isentos de lubrificação, amortecedores hidráulicos telescópicos de dupla ação e barra estabilizadora.
Traseira	Mecânica por molas semielípticas de duplo estágio com jumelos isentos de lubrificação, amortecedores hidráulicos telescópicos de dupla ação e barra estabilizadora.

CHASSI	
Tipo – construção / dimensões	Tipo escada, longarinas planas com perfil “C”, unidas com travessas rebitadas / longarinas de 262,5 x 80 x 6mm.
Material	Aço laminado Fe E 420 / LNE 38.

DIREÇÃO	
Marca / modelo	ZF 8097 Servocom.
Tipo / assistência / redução	Mecânica servoassistida hidráulica c/ esferas recirculantes.

FREIOS	
Freio de serviço	Tipo S-cam com acionamento pneumático, tambores dianteiros e traseiros, ajustador automático das lonas (Automatic Slack Adjuster) / 4.495cm ² área efetiva de frenagem / ABS com EBD/EBL (Electronic Brakeforce Limitation).
Freio de estacionamento	Tipo <i>spring brake</i> com atuação pneumática no eixo traseiro.
Freio motor	Freio de exaustão tipo válvula borboleta no escapamento / acionamento eletropneumático.

RODAS E PNEUS	
Rodas – material / dimensões	Aço 7,5” x 22,5” série.
Pneus	275/80 R 22,5 série.

VOLUMES DE ABASTECIMENTO (litros)	
Tanque de combustível / material	275 L / plástico.
Tanque de ureia	27L série.
Motor (cárter)	18L (19L com troca de filtro).
Transmissão	9,5L.

SISTEMA ELÉTRICO	
Baterias	2 x 12V x 100Ah.
Alternador	28V x 90A.

CABINE	
Tipo / construção / proteções	Tipo avançada (COE – Cab-Over-Engine), basculante através de dispositivo hidráulico, estrutura em painéis de aço, tratamento catafórico anticorrosão e aplicação de isolamento termoacústico e antiabrasão.

ITENS DE SÉRIE (cabine curta)		
Vidro das portas com acionamento elétrico.	Retrovisor elétrico e aquecido.	Travamento das portas por controle remoto.
Ar-condicionado.	Banco do motorista com suspensão pneumática.	Para-sol externo.
Rádio AM/FM/USB + Bluetooth.	Escotilha manual.	Banco inteiro para 2 acompanhantes.
Espelhos retrovisores com regulagem elétrica e com desembaçador térmico.	Volante de direção com regulagem mecânica de altura e de profundidade.	Suspensão por mola helicoidal e amortecedor em 4 pontos da cabine (2 na parte dianteira e 2 na parte traseira).
Computador de bordo + piloto automático.	-	-

ITENS OPCIONAIS	
Cabine leito com teto convencional, climatizador, cama e banco individual para o acompanhante.	