

TECTOR 260E30 (6x4)

DIMENSÕES (mm)			
Distância entre-eixos	A	3.690	4.815
Comprimento total	B	7.739	10.069
Altura da cabine*	D	2.825	
Balanço traseiro	F	1.215	2.420
Ângulo de ataque dianteiro**	G	24°	
Ângulo de ataque traseiro**	H	19°	
Diâmetro de giro (entre paredes)		16.140	17.560
Diâmetro de giro (entre pneus)		14.460	15.880

CAPACIDADES / PESOS (kg)			
CAPACIDADE			
Peso Bruto Total (PBT) – técnico / legal	27.100 / 23.000		
Capacidade eixo dianteiro – técnica / legal	7.100 / 6.000		
Capacidade eixo traseiro – técnica / legal	20.000 / 17.000		
Carga útil (cabine curta) – técnica	18.750	18.610	
Carga útil (cabine curta) – legal	15.350	15.210	
Capacidade Máxima de Tração (CMT)	42.000		

PESOS EM ORDEM DE MARCHA			
Eixo dianteiro	3.665	3.740	
Eixo traseiro	3.985	4.050	
Total	7.650	7.790	

DESEMPENHO CÁLCULO TEÓRICO (c/ PBT de 26.600 kg***)			
Relação de eixo traseiro	4,88:1		
Capacidade de rampa (gradeability)	76%		
Partida em rampa (startability)	54%		
Velocidade máxima no plano (km/h)	96		

* Dimensões de referência em condições de ordem de marcha (curb wt).

** Dimensões de referência em condições de PBT técnico.

*** Devido ao limite de 6.600 kg na capacidade técnica de carga dos pneus no eixo dianteiro.

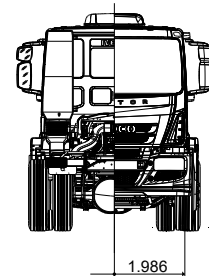
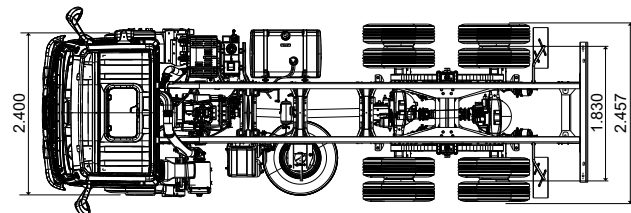
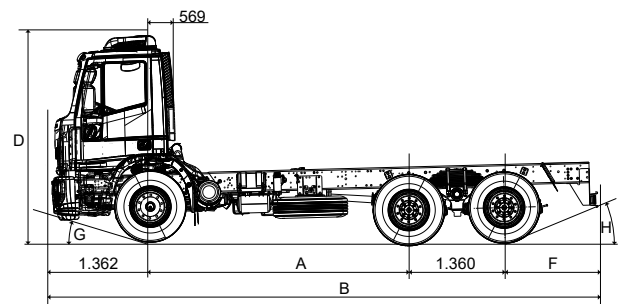

TECTOR 260E30 (6x4)

MOTOR

Motor – marca / modelo / ciclo / emissões	FPT NEF 6 ID / ciclo diesel / SCR – Proconve P7 (Euro 5).
Alimentação	Turbo-intercooler, injeção eletrônica Common Rail.
Nº cilindros / cilindrada	6 cil. linha / 6.728cm ³ .
Potência máxima	300cv (220kW) @ 2.500rpm.
Torque máximo	1.050Nm (107,1kgfm) @ 1.250 a 1.900rpm.

TRANSMISSÃO

Transmissão – marca / modelo	Eaton FTS I6108 LL.
Tipo / número de marchas	Manual / 10 marchas à frente (8 sincronizadas) e 3 à ré.

Relação de marchas	1ª	20,47	4ª	6,23	7ª	2,55	10ª	1,00	R1	20,47	-	-
	2ª	13,24	5ª	4,56	8ª	1,83	-	-	R2	13,24	-	-
	3ª	8,67	6ª	3,41	9ª	1,34	-	-	R3	3,89	-	-

Embreagem – diâmetro do disco / tipo	380mm (15") / Tipo Pull.
Tipo / acionamento	Monodisco a seco com acionamento hidráulico.

EIXOS

Dianteiro – marca / modelo	IVECO / 5872 / I com rolamentos dos cubos lubrificadas a óleo.
Tipo	Viga rígida de aço forjado seção "I".
Traseiro – marca / modelo	Meritor / MT 46 – I45.
Tipo / características	Portante, diferencial com simples redução + bloqueio longitudinal.
Relações de redução	4,88:1 série / 5,29:1 opcional.

SUSPENSÕES

Dianteira	Mecânica por molas semielípticas com jumelos isentos de lubrificação, amortecedores hidráulicos telescópicos de dupla ação e barra estabilizadora.
Traseira	Mecânica tipo Cantilever, com molas semielípticas assimétricas, simples estágio.

CHASSI

Tipo – construção / dimensões	Tipo escada, longarinas planas com perfil "C", unidas com travessas rebitadas / longarinas de 262,5 x 80 x 7mm.
Material	Aço laminado Fe E 420 / LNE 38.

DIREÇÃO

Marca / modelo	ZF 8097 Servocom.
Tipo / assistência / redução	Hidráulica integral, com redução variável.

FREIOS

Freio de serviço	Tipo S-cam com acionamento pneumático, tambores dianteiros e traseiros, ajustador automático das lonas (Automatic Slack Adjuster) / 6.915cm ² área efetiva de frenagem / ABS com EBD/EBL (Electronic Brakeforce Limitation).
Freio de estacionamento	Tipo Spring Brake com atuação pneumática no eixo traseiro.
Freio motor	Freio de exaustão tipo válvula borboleta no escapamento / acionamento eletropneumático.

RODAS E PNEUS

Rodas – material / dimensões	Aço / 7.5 x 22.5".
Pneus	275/80R22.5".

VOLUMES DE ABASTECIMENTO (litros)

Tanque de combustível / material	275L / plástico.
Tanque de ureia	27L série.
Motor (cárter)	18L (19L com troca de filtro).
Transmissão	15L.

SISTEMA ELÉTRICO

Baterias	2 x 12V x 100Ah.
Alternador	28V x 90A.

CABINE

Tipo / construção / proteções	Tipo avançada (COE – Cab-Over-Engine), basculante através de dispositivo hidráulico, estrutura em painéis de aço, tratamento cataforético anticorrosão e aplicação de isolamento termoacústico e antiabrasão.
-------------------------------	---

ITENS DE SÉRIE

Vidro das portas com acionamento elétrico.	Volante de direção com regulagem mecânica de altura e de profundidade.	Limitador de velocidade 110km/h.
Ar-condicionado.	Banco do motorista c/ suspensão pneumática.	Banco inteiriço para 2 acompanhantes.
Contador de horas.	Rádio USB / MP3 PLAYER	Climatizador (somente para versão leito).
Vidro elétrico.	-	-

ITENS OPCIONAIS

Tomada de força Repto.	Kit Concreto (tomada de força Repto, escape vertical, chicote elétrico com botoeira, câmaras de freio traseiras a pistão).	-
------------------------	--	---