

TEKNISKE DATA

DAILY

65 C 18

DOBBELTKABINE



IVECO

65 C 18

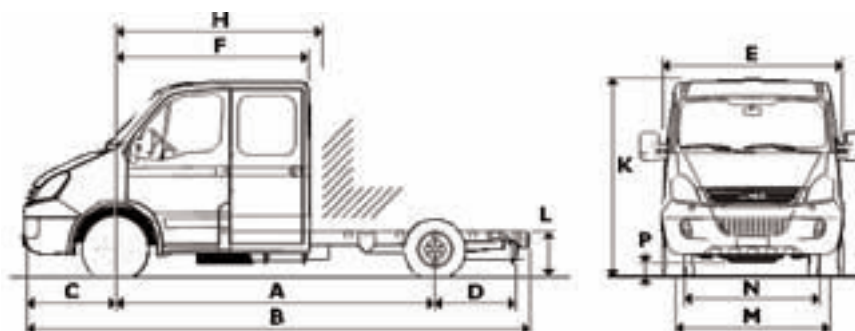

DIMENSIONER (mm)

A Akselafstand	3450	3750	4350	4750
B Max. længde	5928	6538	7358	8223
K Max. højde (ubelastet)	2360	2335	2345	2345
M Spor vidde for	1725			
N Spor vidde bag	1661			
Højde til rammeov. ved foraksel (ubelastet)	600			
L Højde til rammeov. ved bagaksel (ubelastet)	845			
P Frihøjde foran (ubelastet)	250			
Frihøjde bag (ubelastet)	200			
D Bageste overhæng	1355	1665	1885	2350
Vendediameter (m/. kantsten)	12240	13180	14620	16240
Vendediameter (m/. mure)	13340	14280	16120	17360

Opbygningsdimensioner

Max. ladelængde*)	2800	3200	4600	5300
Max. ladbredde	2350			

Vægte (kg)**)

Max. totalvægt	6300			
Max. totalvægt med påhængsvogn	9800			
Max. forakseltryk	2300			
Max. bagakseltryk	5000			
Egenvægt, foraksel	1495	1510	1550	1570
Egenvægt, bagaksel	865	860	855	865
Egenvægt, i alt	2360	2370	2405	2435
Max. nyttelast	3940	3930	3895	3865

*) Anbefalet opbygningslængde. For andre mål, venligst kontakt din lokale forhandler.

***) Egenvægte / nyttelast gælder for bil excl. opbygning, brændstof, væsker og fører.

65 C 18

MOTOR

F1C. 4-takts dieselmotor med 16 ventiler og dobbelte overliggende knastaksler; Unijet (Common Rail) HPI/HPT-1600 bar og turbolader med intercooler. Vandkøling, med termostatstyret ventilator. Motorblok af støbejern og topstykke af aluminium. Startspærre aktiveret med transponder i tændingsnøglen. Udstødningssystem med EGR teknik, opfylder EU-direktiv 2003/76/EF (EURO 4). Diesel PArtikel Filter (DPF), standard.

Data	18
Antal cylindre	4 i række, lodret
Boring x slaglængde	95,8 x 104 mm
Slagvolumen	2998 cm ³
Max. effekt (iflg. EEC 1999/99)	130 kW (176HK) v. 3500 o/min
Max. moment (iflg. EEC 1999/99)	400 Nm v. 1250-3000 o/min
Kompressionsforhold	19:1
Forureningsniveau	Euro 4

Udstødningssystem med lydæmper monteret på langs i højre side med afgangsrør inden for længdevangerne.

GEARKASSE

Fuldtsynkroniseret, manuel seks-trins gearkasse.

Gear	Udvekslingsforhold 6 gears: 6S400OD				
1.	1:5.373	4.	1:1.365	Bak	1:4.838
2.	1:3.154	5.	1:1.00		
3.	1:2.041	6.	1:0.791		

Kraftudtag

Forberedt for kraftudtag (flange pø siden af gearkassen). Max. momentkapacitet: 180 Nm.

KOBLING - Tør enkeltpladekobling. Hydraulisk aktivering

Udvendig diameter	11" (280 mm)
Totalt friktionsareal	772 cm ²

FORAKSEL

Uafhængigt ophæng

BAGAKSEL - Enkeltreduktionsbagtøj

65 C	18
Udveksling	
1:4.30	S
1:4.556	○*)
1:5.13	○

S = Standard udveksling ○ = Alternativ udveksling ○*) = Anbefales ved kørsel med anhænger

CHASSISRAMME

Længdevanger af stål i C-profil med forkrøppede ender:

Akselafstand	3450	3750	4350	4750
Antal traverser	6	6	7	8
Længdevangernes profilhøjde	184	184	184	184
Længdevangernes profilbredde	69	69	69	69
Længdevangernes materialetykkelse	5	5	5	5

AFFJEDRING

For

Uafhængig affjedring med langsliggende torsionsstænger og gummianslag. Krængningsstabilisator er standard

Bag

Med trapezfyedre og gummianslag. Krængningsstabilisator er standard.

Støddæmpere

Hydrauliske teleskopdæmpere for og bag.

HJUL OG DÆK (STANDARD)

Dæk:	225/75 R16
Fælge:	6JK 16H

EELEKTRISK ANLÆG

Batteri: 12V -110 Ah
Generator: 1540W (14V -110A)
Som ekstraudstyr: 1960W (14V -140A).
Forberedelse i motorrum til strømudtag (+) fra:
a) fordelerpunkt (max 10 A);
b) direkte fra klemmskrue ved batteripolen;
c) fra ekstra B+-klemme på generatoren.
Forberedelse i førerhus til strømudtag på trevejs sikringsholder: a) batteri (+) (max 8 A); b) (+) ved tænding slået til (max. 8 A); c) (-) stel.
Startmotor : 2,2 kW.

BREMSESYSTEM

Opfylder normerne i EEC 2002/78.

Skivebremser på for- og baghjul.

Bremser	for	bag
Bremsekive diameter (mm)	300	306

Ventilerede bremsekiver for og bag

Driftsbremse og nødbremse

Hydrauliske bremser med vacuumforstærker; to-kredsopdeling diagonalt.

Elektrisk slidindikator på for- og bagbremser.

Nødbremse indbygget i driftsbremsen.

ABS/EBD/ASR-system.

Parkeringsbremse

Mekanisk på baghjul.

STYRETØJ

Hydraulisk servostyring. Ratdiameter 420 mm, ratlås. Tre-delt ratstamme med kardanled.

ØVRIGT UDSTYR

Reservehjul monteret under rammen bag bagakslen. Brændstoftank 100 liter med aflåseligt tankdæksel. Bugseringskrog foran.



FØRERHUS

- 6+1-personers halvt frembygget førerhus (fører + 2 passagerer for og 4 passagerer bag)
- Selvbærende stålkarrosseri, fastgjort til rammen med elastiske mellemlæg.
- Karrosseri og hulrum rustbeskyttet med zink og/eller kataforesegrundmaling med udstrakt brug af galvaniseret plade.
- Undervognsbeskyttelse mod slid under førerhus, i hjulkasser og motorrum.
- Sidestødlistor af plastmateriale.
- Buet forrude af lamineret glas, limet fast.
- Gulvbelægning af syntetisk materiale i førerhus.
- Rude i bagvæggen.
- Loftslampe midt i loftet med spotlight.
- Opvarmet, trevejs indstilleligt, hydraulisk affjedret førersæde med slidstærkt stofbetræk og nakkestøtte.
- Opvarmede sidespejle med indbyggede vidvinkelspejle.
- Fast to-personers passagersæde.
- Støttehåndgreb for passagererne.
- Indstillelige solskærme.
- Airbag for fører
- Fjernbetjent centrallås
- Elbetjente vinduer
- Kopholder
- Elbetjente og opvarmede sidespejle
- RDS radio med CD

Instrumentpanelet, der er udført i refleksfrit materiale med blød overflade, omfatter:

- Elektronisk speedometer.
- Elektronisk omdrejningstæller.
- Brændstofmåler med kontrollampe for lavt brændstofniveau.
- Kølevandstermometer med kontrollampe for høj temperatur.
- Digitaldisplay med følgende funktioner:
- Kilometer tæller og triptæller
- Ur
- Udvendigt termometer (kun med aircondition).
- Justerbar instrumentbelysning.
- 2 DIN-normerede åbninger til montering af radio, far tskriver, GPS-navigering etc.
- Aflåseligt handskerum.
- Belyst askebæger med lighter.

Kontrollamper

- Advarselslampe ved fejl
- Manglende ser vostyringsolie
 - For varmning af motor
 - Olietryk
 - Lav oliestand på motor
 - Ladestrøm
 - Bremses: manglende bremsevæske eller defekt bremsekreds eller slid på forreste/bageste bremsebelægninger
 - Tændte lygter
 - Fjernlys
 - Blinklys
 - Havariblink
 - Tågebaglygte
 - Vand i eller tilstoppet brændstoffilter
 - Tilstoppet luftfilter
 - Kølevæskniveau
 - Parkeringsbremse
- Hver gang tændingen aktiveres, tændes kontrollamperne automatisk.

Kontrollamper - forprogrammerede

- Fejl ved airbag
- Fejl i ABS-bremser
- Fejl i EBD-system
- ASR aktiveret
- Indkoblet kraftudtag
- Opvarmet passagersæde.

LYGTER OG SIGNALER

I overensstemmelse med EEC-standard 97/28

- Forlygter, nær-/fjern-/tågegygter. H7-halogen.

VARME OG VENTILATION

Opvarmning via varmelegeme med kølevæske. Fire-trins blæser og fem forskellige luftfordelinger samt recirkulation af luften i førerkabinen. Defroster og afdugning af forrude og sideruder via luftdyser i siden og midt for. Motorvarmer er standard

VISKERE

To viskerarme med to hastigheder samt intervalfunktion. Forrude sprinkler med dyser på viskerarmene.

Forhandler:

IVECO DANMARK A/S

ERHVERVSVEJ 5

DK-2600 GLOSTRUP

<http://www.iveco.dk>

e-mail: iveco-nordic@iveco.com

65C.DBCAB.0706.DK - TB 51246

Brochuren er international og kan indeholde billeder der afviger fra dansk specifikation. Kontakt derfor din lokale Iveco forhandler for yderligere information. Alle data kan ændres uden varsel. Der tages forbehold for trykfejl.