

**TEKNISKE DATA**

**DAILY**

**50C 15/18**

**DOBBELTKABINE**



**IVECO**

# 50C 15/18

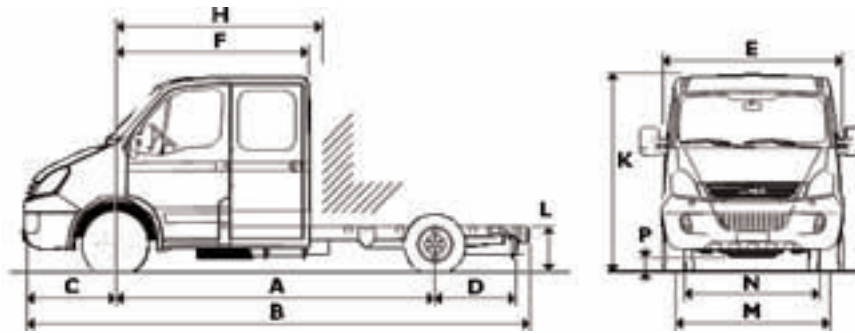

## DIMENSIONER (mm)

A Akselafstand	3450	3750	4350
B Max. længde	5928	6538	7363
K Max. højde (ubelastet)	2280	2275	2265
M Spor vidde for		1696	
N Spor vidde bag		1541	
Højde til rammeov. ved foraksel (ubelastet)		585	
L Højde til rammeov. ved bagaksel (ubelastet)		749	
P Frihøjde foran (ubelastet)		240	
Frihøjde bag (ubelastet)		200	
D Bageste overhæng	1355	1665	1883
Vendediameter (m/. kantsten)	12460	13400	15280
Vendediameter (m/. mure)	13560	14520	16400
<b>Opbygningsdimensioner</b>			
Max. lادلængde*)	2800	3200	4600
Max. ladbredde		2250	
<b>Vægte (kg)**</b>			
Max. totalvægt		5000	
Max. totalvægt med påhængsvogn		8500	
Max. forakseltr yk		1900	
Max. bagakseltr yk		3700	
Egenvægt, foraksel	1420	1440	1485
Egenvægt, bagaksel	710	705	685
Egenvægt, i alt	2130	2145	2170
Max. nyttelast	2870	2855	2830

\*) Anbefalet opbygningslængde. For andre mål, venligst kontakt din lokale forhandler.

\*\*\*) Egenvægte / nyttelast gælder for bil excl. opbygning, brændstof, væsker og fører.

# 50C 15/18

## MOTOR

FIC. 4-takts dieselmotor med 16 ventiler og dobbelte overliggende knastakler; (Common Rail) HPI/HPT-1600 bar og turbolader med intercooler. Vandkøling, med termostatstyret ventilator. Motorblok af støbejern og topstykke af aluminium. Startspærre aktiveret med transponder i tændingsnøglen. Udstødningssystem med EGR teknik, opfylder EU-direktiv 2003/76/EF (EURO 4).

Data	15	18
Antal cylindre	4 i række, lodret	4 i række, lodret
Boring x slaglængde	95,8 x 104 mm	95,8 x 104 mm
Slagvolumen	2998 cm <sup>3</sup>	2998 cm <sup>3</sup>
Max. effekt (iflg. EEC 1999/99)	107 kW (146HK) v. 3500 o/min	130 kW (176HK) v. 3500 o/min
Max. moment (iflg. EEC 1999/99)	350 Nm v. 1400-2600 o/min	400 Nm v. 1250-3000 o/min
Kompressionsforhold	19:1	19:1
Forureningsniveau	Euro 4	Euro 4

Udstødningssystem med lydæmper monteret på langs i højre side med afgangsrør inden for længdevangerne.

## GEARKASSE

Fuldsynkroniseret, manuel seks-trins gearkasse.

Gear	Udvekslingsforhold 6 gears: 6S400OD				
1.	1:5.373	4.	1:1.365	Bak	1:4,838
2.	1:3.154	5.	1:1.00		
3.	1:2.041	6.	1:0.791		

## Kraftudtag

Forberedt for kraftudtag (flange på siden af gearkassen). Max. momentkapacitet: 180 Nm.

## KOBLING - Tør enkeltpladekobling, Hydraulisk aktivering

Udvendig diameter	11" (280 mm)
Totalt friktionsareal	772 cm <sup>2</sup>

## FORAKSEL

Uafhængigt ophæng

## BAGAKSEL - Enkeltreduktionsbagtøj

Udveksling	15	18
1:3,91	-	S
1:4,18	S	○
1:4,44	○*)	○
1:4,88	○	○

S = Standard udveksling ○ = Alternativ udveksling

\*) = Anbefales ved høj opbygning og kørsel med anhænger

## CHASSISRAMME

Længdevanger af stål i C-profil med forkrøppede ender:

Akselafstand	3450	3750	4350
Antal traverser	6	6	7
Længdevangernes profilhøjde	182	182	182
Længdevangernes profilbredde	70	70	70
Længdevangernes materialetykkelse	4	4	4

## AFFJEDRING

### For

Uafhængig affjedring med langsliggende torsionsstænger og gummianslag. Krængningsstabilisator er standard.

### Bag

Med trapezfyedre og gummianslag. Krængningsstabilisator er standard.

## Støddæmpere

Hydrauliske teleskopdæmpere for og bag.

## HJUL OG DÆK (STANDARD)

Dæk:	195/75 R16
Følge:	5JK 16H

## ELEKTRISK ANLÆG

Batteri: 12V - 110 Ah

Generator: 1540W (14V - 110A)

Som ekstraudstyr: 1960W (14V - 140A).

Forberedelse i motorrum til strømudtag (+) fra:

a) fordelerpunkt (max 10 A);

b) direkte fra klemskrue ved batteripolen;

c) fra ekstra B+-klemme på generatoren.

Forberedelse i førerhus til strømudtag på trevejs

sikringsholder: a) batteri (+) (max 8 A); b) (+)

ved tænding slået til (max. 8 A); c) (-) stel.

Startmotor : 2,2 kW.

## BREMSESYSTEM

Opfylder normerne i EEC 2002/78.

Skivebremser på for- og baghjul.

Bremser	for	bag
Bremsekive diameter (mm)	290	290

Ventilerede bremseskiver foran

## Driftsbremse og nødbremse

Hydrauliske bremsesystem med vacuumforstærker; to-kredsopdeling for/bag.

Elektrisk slidindikator på for- og bagbremser.

Nødbremse indbygget i driftsbremser.

ABS/EBD/ASR-System.

## Parkeringsbremse

Mekanisk på baghjul.

## STYRETØJ

Hydraulisk servostyring. Ratdiameter 420 mm, ratlås. Tre-delt ratstamme med kardanled.

## ØVRIGT UDSTYR

Reservehjul monteret under rammen bag bagakslen. Brændstoftank 70 liter med aflåseligt tankdæksel. Bugseringskrog foran.

# 50 C 15 / 18



## FØRERHUS

- 6+1-personers halvt frembygget førerhus (fører + 2 passagerer for, og 4 passagerer bag).
- Selvbærende stålkarrosseri, fastgjort til rammen med elastiske mellemlæg.
- Karrosseri og hulrum rustbeskyttet med zink og/eller kataforesegrundmaling med udstrakt brug af galvaniseret plade.
- Undervognsbeskyttelse under førerhus, i hjulkasser og motorrum.
- Sidestøddister af plastmateriale.
- Buet forrude af lamineret glas, limet fast.
- To bagdøre i passagerkabinen med skydevinduer.
- Gulvbelægning af syntetisk materiale i førerhus.
- Rude i bagvæggen.
- Loftslampe i loftet for og bag (for med spotlight).
- Opvarmet, trevejs indstilleligt, hydraulisk affjedret førersæde med slidstærkt stofbetræk og nakkestøtte.
- Opvarmede sidespejle med indbyggede vidvinkelspejle.
- Fast to-personers passagersæde for og fast fire-personers passagersæde bag med indbygget opbevaringsrum.
- Støttehåndgreb for passagererne.
- Indstillelige solskærme.

- Airbag for fører
- Fjernbetjent centrallås
- Elbetjente vinduer
- Kopholder
- Elbetjente og opvarmede sidespejle
- RDS radio med CD

Instrumentpanelet, der er udført i refleksfrit materiale med blød overflade, omfatter:

- Elektronisk speedometer:
- Elektronisk omdrejningstæller:
- Brændstofmåler med kontrollampe for lavt brændstofniveau.
- Kølevandstermometer med kontrollampe for høj temperatur.
- Digitaldisplay med følgende funktioner:
- Kilometer tæller og triptæller
- Ur
- Udvendigt termometer (kun med aircondition).
- Justerbar instrumentbelysning.
- 2 DIN-normerede åbninger til montering af radio, fartskriver, GPS-navigering etc.
- Aflåseligt handskerum.
- Belyst askebæger med lighter.

## Kontrollamper

Advarselslampe ved fejl

- Manglende servostyringsolie
- Forvarmning af motor
- Olietryk
- Lav oliestand på motor
- Ladestrøm
- Brems: manglende bremsevæske eller defekt bremsekreds eller slid på forreste/bageste bremsebelægninger
- Tændte lygter
- Fjernlys
- Blinklys
- Havariblink
- Tågebaglygte
- Vand i eller tilstoppet brændstoffilter
- Tilstoppet luftfilter
- Kølevæskniveau
- Parkeringsbremse

Hver gang tændingen aktiveres, tændes kontrollamperne automatisk.

## Kontrollamper - forprogrammerede

- Fejl ved airbag
- Fejl i ABS-bremsen
- Fejl i EBD-system
- ASR aktiveret
- Indkoblet kraftudtag
- Opvarmet passagersæde.

## LYGTER OG SIGNALER

I overensstemmelse med EEC-standard 97/28.

- Forlygter, nær-/fjern-/tåge-lygter. H7-halogen.

## VARME OG VENTILATION

Opvarmning via varmelegeme med kølevæskan. Fire-trins blæser og fem forskellige luftfordelinger samt recirkulation af luften i førerkabinen. Defroster og afdugning af forrude og sideruder via luftdyser i siden og midt for. Motorvarmer er standard

## VISKERE

To viskerarme med hastigheder samt intervalfunktion. Forrude sprinkler med dyser på viskerarmene.

Forhandler:

**IVECO DANMARK A/S**

**ERHVERVSVEJ 5**

**DK-2600 GLOSTRUP**

<http://www.iveco.dk>

e-mail: [iveco-nordic@iveco.com](mailto:iveco-nordic@iveco.com)

50C.DBCAB.0706.DK - TB 51243

Brochuren er international og kan indeholde billeder der afviger fra dansk specifikation. Kontakt derfor din lokale IVECO forhandler for yderligere information. Alle data kan ændres uden varsel. Der tages forbehold for trykfejl.