

TEKNISKE DATA

DAILY

35-40C 10/12/15/18

DOBBELTKABINE



IVECO

35-40C 10/12/15/18

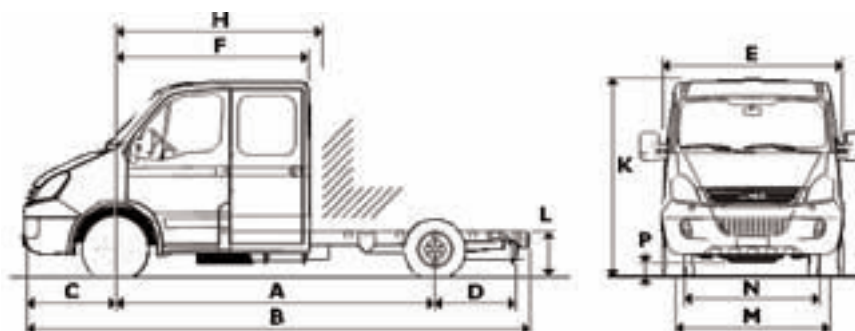

DIMENSIONER (mm)

A Akselafstand	3450	3750	4100
B Max. længde	5899	6509	6909
K Max. højde (ubelastet)	2305	2300	2290
M Spor vidde for		1696	
N Spor vidde bag		1540	
Højde til rammeov. ved foraksel (ubelastet)		588	
L Højde til rammeov. ved bagaksel (ubelastet)		770	
P Frihøjde foran (ubelastet)		245	
Frihøjde bag (ubelastet)		200	
D Bageste overhæng	1355	1665	1715
Vendediameter (m/. kantsten)	12460	13400	14500
Vendediameter (m/. mure)	13560	14520	15620

Opbygningsdimensioner

Max. ladelængde*)	2800	3200	4200
Max. ladbredde		2250	

Vægte (kg) 10/12**)

Max. totalvægt		3500 (4200)	
Max. totalvægt med påhængsvogn		7000 (7700)	
Max. forakseltr yk		1900 (1900)	
Max. bagakseltr yk		2600 (3100)	
Egenvægt, foraksel	1345 (1375)	1360 (1375)	1385 (1420)
Egenvægt, bagaksel	655 (695)	650 (705)	640 (670)
Egenvægt, i alt	2000 (2070)	2010 (2080)	2025 (2090)
Max. nyttelast	1500 (2130)	1490 (2120)	1475 (2110)

Vægte (kg) 15/18**)

Max. totalvægt		3500 (4200)	
Max. totalvægt med påhængsvogn		7000 (7700)	
Max. forakseltr yk		1900 (1900)	
Max. bagakseltr yk		2600 (3100)	
Egenvægt, foraksel	1365 (1415)	1385 (1420)	1405 (1465)
Egenvægt, bagaksel	665 (675)	665 (680)	650 (650)
Egenvægt, i alt	2030 (2090)	2050 (2100)	2055 (2115)
Max. nyttelast	1470 (2110)	1450 (2100)	1445 (2085)

*) Anbefalet opbygningslængde. For andre mål, venligst kontakt din lokale forhandler.

**) Egenvægte / nyttelast gælder for bil excl. opbygning, brændstof, væsker og fører.

35-40C 10/12

35-40C 15/18

MOTOR

F1A. 4-takts dieselmotor med 16 ventiler og dobbelte overliggende knast-aksler; (Common Rail) HPI -1600 bar og turbolader med intercooler. Vandkøling, med termostatstyret ventilator. Motorblok af støbejern og topstykke af aluminium. Startspærre aktiveret med transponder i tændingsnøglen. Udstødningssystem med EGR teknik, opfylder EU-direktiv 2003/76/EF (EURO 4).

Data	10	12
Antal cylindre	4 i række	4 i række
Boring x slaglængde	88 x 94 mm	88 x 94 mm
Slagvolumen	2287 cm ³	2287 cm ³
Max. effekt (iflg. EEC 1999/99)	71 kW (96HK) v. 2800-3900 o/min	85 kW (116HK) v. 3100-3900 o/min
Max. moment (iflg. EEC 1999/99)	240 Nm v. 1800-2600 o/min	270 Nm v. 1800-2800 o/min
Kompressionsforhold	18:1	18:1
Forureningsniveau	Euro 4	Euro 4

Udstødningssystem med lyddæmper monteret på langs i højre side med afgangsrør inden for længdevangerne.

GEARKASSE 10/12

Fuldtsynkroniseret, manuel fem-trins gearkasse.

Gear	Udvekslingsforhold 5 gears: S5300OD		
1.	1:4,994	5.	1:0,777
2.	1:2,598	Bak	1:4,506
3.	1:1,522		
4.	1:1,000		

Kraftudtag

Forberedt for kraftudtag (flange på siden af gearkassen).
Max. momentkapacitet: 120 Nm.

KOBLING - Tør enkeltpladekobling. Hydraulisk aktivering

Udvendig diameter	9 1/4" (235 mm)
Totalt friktionsareal	439 cm ²

FORAKSEL

Uafhængigt ophæng

BAGAKSEL - Enkeltreduktionsbagtøj

Udveksling/Taghøjde	10	12	15	18
1:3,60	-	-	-	○
1:3,91	-	-	○	S
1:4,18	-	S	S	-
1:4,44	S	○*)	○*)	○
1:4,88	○*)	○	-	-
1:5,11	○	○	-	-

S = Standard udveksling ○ = Alternativ udveksling *) = Anbefales ved høj opbygning og kørsel med anhænger

CHASSISRAMME

Længdevanger af stål i C-profil med forkrøppede ender:

Akselafstand	3000	3450	3750	4100
Antal traverser	5	5	6	6
Længdevangernes profilhøjde	182	182	182	182
Længdevangernes profilbredde	70	70	70	70
Længdevangernes materialetykkelse	4	4	4	4

AFFJEDRING

For

Uafhængig affjedring med langsliggende torsionsstænger og gummianslag. Krængningsstabilisator er standard.

Bag

Med trapezfedre og gummianslag. Krængningsstabilisator er standard.

Støddæmpere

Hydrauliske teleskopdæmpere for og bag.

HJUL OG DÆK (STANDARD)

Dæk:	195/75 R16
Følge:	5JK 16H

ELEKTRISK ANLÆG

Batteri: 12V -110 Ah

Generator: 1540W (14V -110A)
Som ekstraudstyr: 1960W (14V -140A).

MOTOR

F1C. 4-takts dieselmotor med 16 ventiler og dobbelte overliggende knast-aksler; (Common Rail) HPI/HPT - 1600 bar og turbolader med intercooler. Vandkøling, med termostatstyret ventilator. Motorblok af støbejern og topstykke af aluminium. Startspærre aktiveret med transponder i tændingsnøglen. Udstødningssystem med EGR teknik, opfylder EU-direktiv 2003/76/EF (EURO 4).

Data	15	18
Antal cylindre	4 i række	4 i række
Boring x slaglængde	95,8 x 104 mm	95,8 x 104 mm
Slagvolumen	2998 cm ³	2998 cm ³
Max. effekt (iflg. EEC 1999/99)	107 kW (146HK) v. 3500 o/min	130 kW (176HK) v. 3500 o/min
Max. moment (iflg. EEC 1999/99)	350 Nm v. 1400-2600 o/min	400 Nm v. 1250-3070 o/min
Kompressionsforhold	19:1	19:1
Forureningsniveau	Euro 4	Euro 4

Udstødningssystem med lyddæmper monteret på langs i højre side med afgangsrør inden for længdevangerne.

GEARKASSE 15/18

Fuldtsynkroniseret, manuel seks-trins gearkasse.

Gear	Udvekslingsforhold 6 gears: 6S400OD		
1.	1:5,373	5.	1:1,00
2.	1:3,154	6.	1:0,791
3.	1:2,041	Bak	1:4,838
4.	1:1,365		

Kraftudtag

Forberedt for kraftudtag (flange på siden af gearkassen).
Max. momentkapacitet: 180 Nm.

KOBLING - Tør enkeltpladekobling. Hydraulisk aktivering

Udvendig diameter	11" (280 mm)
Totalt friktionsareal	772 cm ²

Forberedelse i motorrum til strømudtag (+) fra:

a) fordelerpunkt (max 10 A);

b) direkte fra klemmskrue ved batteripolen;

c) fra ekstra B+-klemme på generatoren.

Forberedelse i førerhus til strømudtag på trevejs sikringsholder: a) batteri (+) (max 8 A); b) (+) ved tænding slået til (max. 8 A); c) (-) stel.

Startmotor : 2,2 kW.

35-40C 10 / 12 / 15 / 18



BREMSESYSTEM

Opfylder normerne i EEC 2002/78.

Skivebremser på for- og baghjul.

Bremser	for	bag
Bremsekive diameter (mm)	290	290
Ventilerede bremseskiver foran		

Driftsbremse og nødbremse

Hydrauliske bremser med vacuumforstærker, to-kredsopdeling for/bag.

Elektrisk slidindikator på for- og bagbremser.

Nødbremse indbygget i driftsbremsen.

ABS/EBD/ASR-System.

Parkeringsbremse

Mekanisk på baghjul.

STYRETØJ

Hydraulisk servostyring. Ratdiameter 420 mm, ratlås. Tre-delt ratstamme med kardanled.

ØVRIGT Udstyr

Reservehjul monteret under rammen bag bagakslen. Brændstoftank 70 liter med aflåseligt tankdæksel. Bugseringskrog foran.

FØRERHUS

- 6+1-personers halvt frembygget førerhus (fører + 2 passagerer for, og 4 passagerer bag).
- Selvbærende stålkarrosseri, fastgjort til rammen med elastiske mellemlæg.
- Karrosseri og hulrum rustbeskyttet med zink og/eller kataforesegrundmaling med udstrakt

brug af galvaniseret plade.

- Undervognsbeskyttelse under førerhus, i hjulkasser og motorrum.
 - Sidestødder af plastmateriale.
 - Buet forrude af lamineret glas, limet fast.
 - To bagdøre i passagerkabine med skydevinduer.
 - Gulvbelægning af syntetisk materiale i førerhus.
 - Rude i bagvæggen.
 - Loftslampe i loftet for og bag (for med spotlight).
 - Opvarmet, trevejs indstilleligt, hydraulisk affjedret førersæde med slidstærkt stofbetræk og nakkestøtte.
 - Opvarmede sidespejle med indbyggede vidvinkelspejle.
 - Fast to-personers passagersæde for og fast fire-personers passagersæde bag med indbygget opbevaringsrum.
 - Støttehåndgreb for passagererne.
 - Indstillelige solskærme.
 - Airbag for fører
 - Fjernbetjent centrallås
 - Elbetjente vinduer
 - Kopholder
 - Elbetjente og opvarmede sidespejle
 - RDS radio med CD
- Instrumentpanelet, der er udført i refleksfrit materiale med blød overflade, omfatter:
- Elektronisk speedometer.
 - Elektronisk omdrejningstæller.
 - Brændstofmåler med kontrollampe for lavt brændstofniveau.
 - Kølevandstermometer med kontrollampe for

høj temperatur:

- Digitaldisplay med følgende funktioner:
- Kilometer tæller og triptæller
- Ur
- Udvendigt termometer (kun med aircondition).
- Justerbar instrumentbelysning.
- 2 DIN-normerede åbninger til montering af radio, fartskriver, GPS-navigering etc.
- Aflåseligt handskerum.
- Belyst askebæger med lighter.

Kontrollamper

Advarselslampe ved fejl

- Manglende servostyringsolie
 - Forvarmning af motor
 - Olietryk
 - Lav oliestand på motor
 - Ladestrøm
 - Bremses: manglende bremsevæske eller defekt bremsekreds eller slid på forreste/bageste bremsebelægninger
 - Tændte lygter
 - Fjernlys
 - Blinklys
 - Havariblink
 - Tågebaglygte
 - Vand i eller tilstoppet brændstoffilter
 - Tilstoppet luftfilter
 - Kølevæskniveau
 - Parkeringsbremse
- Hver gang tændingen aktiveres, tændes kontrollamperne automatisk.

Kontrollamper - forprogrammerede

- Fejl ved airbag
- Fejl i ABS-bremser
- Fejl i EBD-system
- ASR aktiveret
- Indkoblet kraftudtag
- Opvarmet passagersæde.

LYGTER OG SIGNALER

I overensstemmelse med EEC-standard 97/28.

- Forlygter, nær-/fjern-/tågelygter. H7-halogen.

VARME OG VENTILATION

Opvarmning via varmelegeme med kølevæskens. Fire-trins blæser og fem forskellige luftfordelinger samt recirkulation af luften i førerkabinen. Defroster og afdugning af forrude og sideruder via luftdyser i siden og midt for. Motorvarmer er standard

VISKERE

To viskerarme med to hastigheder samt intervallfunktion. Forrude sprinkler med dyser på viskerarmene.

Forhandler:

IVECO DANMARK A/S

ERHVERVSVEJ 5

DK-2600 GLOSTRUP

<http://www.iveco.dk>

e-mail: iveco-nordic@iveco.com

35C.DBCAB.0706.DK - TB 51240

Brochuren er international og kan indeholde billeder der afviger fra dansk specifikation. Kontakt derfor din lokale IVECO forhandler for yderligere information. Alle data kan ændres uden varsel. Der tages forbehold for trykfejl.