

TEKNISKE DATA

DAILY

35S 10/12/14/18

DOBBELTKABINE



IVECO

35S 10 / 12 / 14 / 18

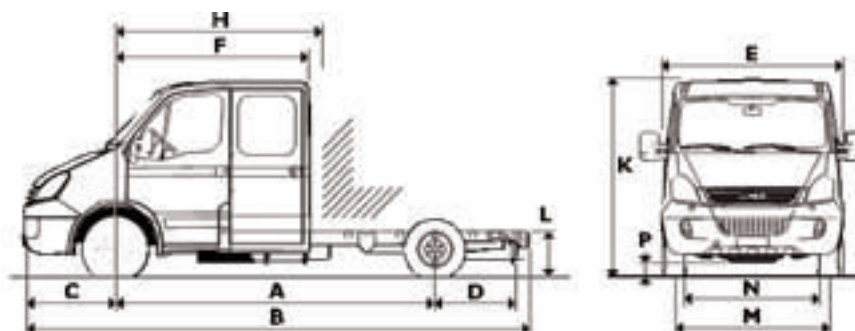

DIMENSIONER (mm)

A	Akselafstand	3450	3750
B	Max. længde	5899	6509
K	Max. højde (ubelastet)	2225	2220
M	Sporvidde for		1724
N	Sporvidde bag		1690
	Højde til rammeov. ved foraksel (ubelastet)		520
L	Højde til rammeov. ved bagaksel (ubelastet)		705
P	Frihøjde foran (ubelastet)		175
	Frihøjde bag (ubelastet)		205
D	Bageste overhæng	1355	1665
	Vendediameter (m/. kantsten)	11680	12560
	Vendediameter (m/. mure)	12840	13720

Opbygningsdimensioner

	Max. lادلængde*)	2800	3200
	Max. ladbredde		2200

Vægte (kg) 10/12/14**)

	Max. totalvægt		3500
	Max. totalvægt med påhængsvogn		6300 (6500 med option 3384)
	Max. forakseltryk		1800
	Max. bagakseltryk		2240
	Egenvægt, foraksel	1290	1310
	Egenvægt, bagaksel	555	550
	Egenvægt, i alt	1845	1860
	Max. nyttelast	1655	1640

Vægte (kg) 18**)

	Max. totalvægt		3500
	Max. totalvægt med påhængsvogn		6300
	Max. forakseltryk		1800
	Max. bagakseltryk		2240
	Egenvægt, foraksel	1330	1340
	Egenvægt, bagaksel	555	565
	Egenvægt, i alt	1885	1905
	Max. nyttelast	1615	1595

*) Anbefalet opbygningslængde. For andre mål, venligst kontakt din lokale forhandler.

***) Egenvægte / nyttelast gælder for bil excl. opbygning, brændstof, væsker og fører.

35 S 10 / 12 / 14

35 S 18

MOTOR

4-takts dieselmotor med 16 ventiler og dobbelte overliggende knastaksler; Unijet (Common Rail) HPI - 1600 bar og turbolader med intercooler. Vandkøling, med termostatstyret ventilator. Motorblok af støbejern og topstykke af aluminium. Startspærre aktiveret med transponder i tændingsnøglen. Udstødningssystem med EGR teknik, opfylder EU-direktiv 2003/76/EF (EURO 4).

Data FIA	10	12	14	Data FIC	18
Antal cylindre	4 i række	4 i række	4 i række	Antal cylindre	4 i række
Boring x slaglængde	88 x 94 mm	88 x 94 mm	88 x 94 mm	Boring x slaglængde	95,8 x 104 mm
Slagvolumen	2287 cm ³	2287 cm ³	2287 cm ³	Slagvolumen	2998 cm ³
Max. effekt (iflg. EEC 1999/99)	71 kW (96HK) v. 2800 - 3900 o/min	85 kW (116HK) v. 3100 - 3900 o/min	100 kW (136HK) v. 3600-3900 o/min	Max. effekt (iflg. EEC 1999/99)	130 kW (176HK) v. 3500 o/min
Max. moment (iflg. EEC 1999/99)	240 Nm v. 1800 - 2600 o/min	270 Nm v. 1800 - 2800 o/min	320 Nm v. 1700-3000 o/min	Max. moment (iflg. EEC 1999/99)	400 Nm v. 1250-3000 o/min
Kompressionsforhold	18:1	18:1	18:1	Kompressionsforhold	19:1
Forureningsniveau	Euro 4	Euro 4	Euro 4	Forureningsniveau	Euro 4

Udstødningssystem med lydæmper monteret på langs i højre side med afgangsrør inden for længdevangerne.

GEARKASSE 10/12/14

Fuldsynkroniseret, manuel fem-trins gearkasse.

Gear	Udvekslingsforhold 5 gears: S5300OD		
1.	1:4,994	5.	1:0,777
2.	1:2,598	Bak	1:4,506
3.	1:1,522		
4.	1:1,000		

GEARKASSE 18

Fuldsynkroniseret, manuel seks-trins gearkasse.

Gear	Udvekslingsforhold 6 gears: 6S400OD		
1.	1:5,373	5.	1:1,00
2.	1:3,154	6.	1:0,791
3.	1:2,041	Bak	1:4,838
4.	1:1,365		

KOBLING - Tør enkeltpladekobling. Hydraulisk aktivering

	10/12	14	18
Udvendig diameter	9 1/4" (235 mm)	10 1/2" (267 mm)	11" (280 mm)
Totalt friktionsareal	439 cm ²	665 cm ²	772 cm ²

FORAKSEL

Uafhængigt ophæng

BAGAKSEL - Enkeltreduktionsbagtøj

	10	12	14	18
Udveksling/Taghøjde				
1:3,91	-	-	-	S
1:4,18	S	S	S	O
1:4,44	O*)	O*)	O*)	O
1:4,88	O	O	O	-
1:5,11	O	-	-	-

S = Standard udveksling O = Alternativ udveksling *) = Anbefales ved høj opbygning og kørsel med anhænger

CHASSISRAMME

Længdevanger af stål i C-profil med forkrøppede ender.

Akselafstand	3450	3750
Antal traverser	6	6
Længdevangernes profilhøjde	150	150
Længdevangernes profilbredde	56	56
Længdevangernes materialetykkelse	3	3

AFFJEDRING

For

Uafhængig affjedring med tværliggende parabelfjeder og gummienslag.

Bag

Med parabelfjeder og hjælpfjeder. Krængningsstabilisator er standard.

Støddæmpere

Hydrauliske teleskopdæmpere for og bag.

HJUL OG DÆK (STANDARD)

Dæk:	225/65R16
Fælg:	6 1/2 J X 16H

ELEKTRISK ANLÆG

Batteri: 12 V - 110 Ah
Generator: 1540 W (14 V - 110 A)
Som ekstraudstyr: 1960 W (14 V - 140 A).
Startmotor: 2,2 kW.

Forberedelse i motorrum til strømudtag (+) fra:

- a) fordelerpunkt (max 10 A);
 - b) direkte fra klemskrue ved batteripolen;
 - c) Forberedelse i førerhus til strømudtag:
- a) batteri (+) (max 8 A); b) (+) ved tænding slået til (max. 8 A); c) (-) stel.

BREMSESYSSTEM

Opfylder normerne i EEC 2002/78.

Skivebremser på for- og baghjul.

Bremser	for	bag
Bremseskive diameter (mm)	300	296
Ventilerede bremseskiver foran		

Driftsbremse og nødbremse

Hydrauliske bremser med vacuumforstærker, to-kredsopdeling diagonalt.

Elektrisk slidindikator på for- og bagbremser. Nødbremse indbygget i driftsbremsen. ABS/EBD/ASR-system.

Parkeringsbremse

Mekanisk på baghjul.

STYRETØJ

Hydraulisk servostyring. Ratdiameter 420 mm, ratlås. Tre-delt ratstamme med kardanled.

ØVRIGT UDSTYR

Reservehjul monteret under rammen bag bagakslen. Brændstoftank 70 liter med aflåseligt tankdæksel. Bugseringskrog foran.

35S 10 / 12 / 14 / 18



FØRERHUS

- 6+1-personers halvt frembygget førerhus (fører + 2 passagerer for, og 4 passagerer bag)
- Selvbærende stålkarosseri, fastgjort til rammen med elastiske mellemlæg.
- Karrosseri og hulrum rustbeskyttet med zink og/eller kataforesegrundmaling med udstrakt brug af galvaniseret plade.
- Undervognsbeskyttelse under førerhus, i hjulkasser og motorrum.
- Sidestøddister af plastmateriale.
- Buet forrude af lamineret glas, limet fast.
- To bagdøre i passagerkabine med skydevinduer.
- Gulvbelægning af syntetisk materiale i førerhus.
- Rude i bagvæggen.
- Loftslampe i loftet for og bag (for med spotlight).
- Opvarmet trevejs indstilleligt førersæde med slidstærkt stofbetræk og nakkestøtte.
- Opvarmede sidespejle med indbyggede vidvinkelspejle.
- Fast to-personers passagersæde for og fast fire-personers passagersæde bag med indbygget opbevaringsrum.

- Støtthåndgreb for passagererne.
 - Indstillelige solskærme.
 - Airbag for fører
 - Fjernbetjent centrallås
 - Elbetjente vinduer
 - Kopholder
 - Elbetjente og opvarmede sidespejle
 - RDS radio med CD
- Instrumentpanelet, der er udført i refleksfrit materiale med blød overflade, omfatter:
- Elektronisk speedometer.
 - Elektronisk omdrejningstæller.
 - Brændstofmåler med kontrollampe for lavt brændstofniveau.
 - Kølevandstermometer med kontrollampe for høj temperatur.
 - Digitaldisplay med følgende funktioner: Kilometermåler og triptæller
 - Ur
 - Udvendigt termometer (kun med aircondition).
 - Justerbar instrumentbelysning.
 - 2 DIN-normerede åbninger til montering af radio, fartskriver, GPS-navigering etc.
 - Aflåseligt handskerum.
 - Belyst askebæger med lighter.

Kontrollamper

- Advarselsslampe ved fejl
- Manglende servostyringsolie
 - Forvarmning af motor
 - Olietryk
 - Lav oliestand på motor
 - Ladestrøm
 - Bremses: manglende bremsevæske eller defekt bremsekreds eller slid på forreste/bageste bremsebelægninger
 - Tændte lygter
 - Fjernlys
 - Blinklys
 - Havariblink
 - Tågebaglygte
 - Vand i eller tilstoppet brændstoffilter
 - Tilstoppet luftfilter
 - Kølevæskniveau
 - Parkeringsbremse
- Hver gang tændingen aktiveres, tændes kontrollamperne automatisk.

Kontrollamper - forprogrammerede

- Fejl ved airbag
- Fejl i ABS-bremser
- Fejl i EBD-system
- ASR aktiveret
- Indkoblet kraftudtag
- Opvarmet passagersæde

LYGTER OG SIGNALER

- I overensstemmelse med EEC-standard 97/28.
- Forlygter, nær-/fjern-/tåge-lygter. H7-halogen

VARME OG VENTILATION

Opvarmning via varmelegeme med kølevæskan. Fire-trins blæser og fem forskellige luftfordelinger samt recirkulation af luften i førerkabine. Defroster og afdugning af forrude og sideruder via luftdyser i siden og midt for. Motorvarmer er standard.

VISKERE

To viskerarme med hastigheder samt intervalfunktion. Forrude sprinkler med dyser på viskerarmene.

Forhandler:

IVECO DANMARK A/S

ERHVERVSVEJ 5

DK-2600 GLOSTRUP

<http://www.iveco.dk>

e-mail: iveco-nordic@iveco.com

35S.DBCAB.0706.DK - TB 51237

Brochuren er international og kan indeholde billeder der afviger fra dansk specifikation. Kontakt derfor din lokale IVECO forhandler for yderligere information. Alle data kan ændres uden varsel. Der tages forbehold for trykfejl.