

TEKNISKE DATA

DAILY

29L 10/12/14

DOBBELTKABINE



IVECO

29L 10/12/14

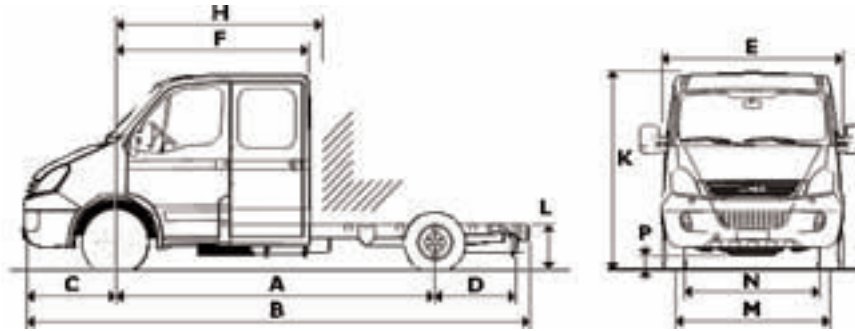

DIMENSIONER (mm)

A Akselafstand	3450
B Max. længde	5899
K Max. højde (ubelastet)	2215
M Sporvidde for	1724
N Sporvidde bag	1690
Højde til rammeov. ved foraksel (ubelastet)	435
L Højde til rammeov. ved bagaksel (ubelastet)	680
P Frihøjde foran (ubelastet)	160
Frihøjde bag (ubelastet)	190
D Bageste overhæng	1355
Vendediameter (m/. kantsten)	11680
Vendediameter (m/. mure)	12840
Opbygningsdimensioner	
Max. lادلængde*)	2860
Max. ladbredde	2200
Vægte (kg) **)	
Max. totalvægt	3200
Max. totalvægt med påhængsvogn	5200 (5800 med option 7718)
Max. forakseltryk	1500
Max. bagakseltryk	1900
Egenvægt, foraksel	1285
Egenvægt, bagaksel	530
Egenvægt, i alt	1815
Max. nyttelast	1385

*) Anbefalet opbygningslængde. For andre mål, venligst kontakt din lokale forhandler.

***) Egenvægt / nyttelast gælder for bil excl. opbygning, brændstof, væsker og fører.

29L 10/12/14

MOTOR

FIA. 4-takts dieselmotor med 16 ventiler og dobbelte overliggende knastaksler; Unijet (Common Rail) HPI - 1600 bar og turbolader med intercooler. Vandkøling, med termostatstyret ventilator. Motorblok af støbejern og topstykke af aluminium. Startspærre aktiveret med transponder i tændingsnøglen. Udstødningssystem med EGR teknik, opfylder EU-direktiv 2003/76/EF (EURO 4).

Data	10	12	14
Antal cylindre	4 i række	4 i række	4 i række
Boring x slaglængde	88 x 94 mm	88 x 94 mm	88 x 94 mm
Slagvolumen	2287 cm ³	2287 cm ³	2287 cm ³
Max. effekt (iflg. EEC 1999/99)	71 kW (96HK) v. 2800 - 3900 o/min	85 kW (116HK) v. 3100 - 3900 o/min	100 kW (136HK) v. 3600 - 3900 o/min
Max. moment (iflg. EEC 1999/99)	240 Nm v. 1800 - 2600 o/min	270 Nm v. 1800 - 2800 o/min	320 Nm v. 1700 - 3000 o/min
Kompressionsforhold	18:1	18:1	18:1
Forureningsniveau	Euro 4	Euro 4	Euro 4

Udstødningssystem med lydæmper monteret på langs i højre side med afgangsrør inden for længdevangerne.

GEARKASSE 10/12/14

Fuldt synkroniseret, manuel fem-trins gearkasse.

Gear	5 gears: 5S300OD		
1.	1: 4,994	5.	1: 0,777
2.	1: 2,598	Bak	1: 4,506
3.	1: 1,522		
4.	1: 1,00		

Kraftudtag

Forberedt for kraftudtag (flange på siden af gearkassen).
Max. momentkapacitet: 120 Nm.

KOBLING - Tør enkeltpladekobling. Hydraulisk aktivering

Udvendig diameter	9 1/4" (235 mm)
Totalt friktionsareal	439 cm ²

FORAKSEL

Uafhængigt ophæng

BAGAKSEL - Enkeltreduktionsbagtøj

	10	12	14
Udveksling			
1: 4,18	O	S	S
1: 4,44	S	O*	O*
1: 4,88	O*	O	O

S= Standard udveksling O= Alternativ udveksling

*) Anbefales ved høj opbygning og kørsel med anhænger.

CHASSISRAMME

Længdevanger af stål i C-profil med forkrøppede ender.

Akselafstand	3000	3450
Antal traverser	5	6
Længdevangernes profilhøjde	150	150
Længdevangernes profilbredde	56	56
Længdevangernes materialetykkelse	3	3

AFFJEDRING

For

Uafhængig affjedring med tværliggende parabel-fjeder og gummienslag.

Bag

Med parabelfjeder og hjælpefjeder.
Krængningsstabilisator er standard.

Støddæmpere

Hydrauliske teleskopdæmpere for og bag.

HJUL OG DÆK (STANDARD)

Dæk:	205/65R16
Fælge:	6 1/2 Jx16HH

ELEKTRISK ANLÆG

Batteri: 12V - 110 Ah
Generator: 1540 W (14V - 110 A)
Som ekstraudstyr: 1960 W (14V - 140 A).
Forberedelse i motorrum til strømudtag (+) fra:
a) fordelerpunkt (max 10 A);
b) direkte fra klemskrue ved batteripolen;
c) Forberedelse i førerhus til strømudtag:
a) batteri (+) (max 8 A); b) (+) ved tænding slået til (max. 8 A); c) (-) stel.
Startmotor: 2,2 kW.

BREMSESYSTEM

Opfylder normerne i EEC 2002/78/EC.

Skivebremser på for- og baghjul.

Bremser	for	bag
Bremsestive diameter (mm)	300	296
Ventilerede bremsestiver foran		

Driftsbremse og nødbremse

Hydrauliske bremser med vacuumforstærker, to-kredsopdeling diagonalt.

Elektrisk slidindikator på for- og bagbremser.

Nødbremse indbygget i driftsbremsen.

ABS/EBD/ASR system

Parkeringsbremse

Mekanisk på baghjul.

STYRETØJ

Hydraulisk servostyring. Ratdiameter 420 mm, ratlås. Tre-delt ratstamme med kardanled.

ØVRIGT Udstyr

Reservehjul monteret under rammen bag bagakslen. Brændstoftank 70 liter med aflåseligt tankdæksel. Bugseringskrog foran.

29L 10/12/14 HPI



FØRERHUS

- 6+1-personers halvt frembygget førerhus (fører + 2 passagerer for, og 4 passagerer bag)
- Selvbærende stålkarosseri, fastgjort til rammen med elastiske mellemlæg.
- Karrosseri og hulrum rustbeskyttet med zink og/eller kataforesegrundmaling med udstrakt brug af galvaniseret plade.
- Undervognsbeskyttelse under førerhus, i hjulkasser og motorrum.
- Sidestødlistor af plastmateriale.
- Buet forrude af lamineret glas, limet fast.
- To bagdøre i passagerkabine med skydevinduer.
- Gulvbelægning af syntetisk materiale i førerhus.
- Rude i bagvæggen.
- Loftslampe i loftet for og bag (for med spotlight).
- Opvarmet trevejs indstilleligt førersæde med slidstærkt stofbetræk og nakkestøtte.
- Opvarmede sidespejle med indbyggede vidvinkelspejle.
- Fast to-personers passagersæde for og fast fire-personers passagersæde bag med indbygget opbevaringsrum.

- Støtthåndgreb for passagererne.
 - Indstillelige solskærme.
 - Airbag for fører
 - Fjernbetjent centrallås
 - Elbetjente vinduer
 - Kopholder
 - Elbetjente og opvarmede sidespejle
 - RDS radio med CD
- Instrumentpanelet, der er udført i refleksfrit materiale med blød overflade, omfatter:
- Elektronisk speedometer.
 - Elektronisk omdrejningstæller.
 - Brændstofmåler med kontrollampe for lavt brændstofniveau.
 - Kølevandstermometer med kontrollampe for høj temperatur.
 - Digitaldisplay med følgende funktioner: Kilometer tæller og triptæller
 - Ur
 - Udvendigt termometer (kun med aircondition).
 - Justerbar instrumentbelysning.
 - 2 DIN-normerede åbninger til montering af radio, fartskriver; GPS-navigering etc.
 - Aflåseligt handskerum.
 - Belyst askebæger med lighter.

Kontrollamper

- Advarselslampe ved fejl
- Manglende servostyringsolie
 - Forvarmning af motor
 - Olietryk
 - Lav oliestand på motor
 - Ladestrøm
 - Bremses: manglende bremsevæske eller defekt bremsekreds eller slid på forreste/bageste bremsebelægninger
 - Tændte lygter- Fjernlys
 - Blinklys
 - Havariblink
 - Tågebaglygte
 - Vand i eller tilstoppet brændstoffilter
 - Tilstoppet luftfilter
 - Kølevæskniveau
 - Parkeringsbremse
- Hver gang tændingen slås til, kontrolleres kontrollamperne automatisk.

Kontrollamper - forprogrammerede

- Fejl ved airbag
- Fejl i ABS-bremser
- Fejl i EBD-system
- ASR aktiveret
- Indkoblet kraftudtag
- Opvarmet passagersæde

LYGTER OG SIGNALER

- I overensstemmelse med EEC-standard 97/28.
- Forlygter, nær-/fjern-/tågelygter: H7-halogen

VARME OG VENTILATION

Opvarmning via varmelegeme med kølevæske. Fire-trins blæser og fem forskellige luftfordelinger samt recirkulation af luften i førerkabine. Defroster og afdugning af forrude og sideruder via luftdyser i siden og midt for. Motorvarmer er standard.

VISKERE

To viskerarme med to hastigheder samt intervalfunktion. Forrude sprinkler med dyser på viskerarmene.

Forhandler:

IVECO DANMARK A/S

ERHVERVSVEJ 5

DK-2600 GLOSTRUP

<http://www.iveco.dk>

e-mail: iveco-nordic@iveco.com

29L.DBCAB.0706.DK - TB 51234

Brochuren er international og kan indeholde billeder der afviger fra dansk specifikation. Kontakt derfor din lokale IVECO forhandler for yderligere information. Alle data kan ændres uden varsel. Der tages forbehold for trykfejl.